



MT Dry 800

The Master 800 is a trimmer designed for dry processing of Cannabis flowers.

This trimmer has been designed for those growers who are looking for a high-quality finish trim with dry flowers and still achieve a high production volume. Its 48cm diameter barrel combined with its 550 W motor and 3 customized speeds, will allow you to reach a production of 45kg/h, being the most capable dry trimmer on the market.

In addition, it has some details that will increase your production and the operator's safety, such as the possibility of tilting for loading and unloading, the 360° rotating wheels or the emergency stop.





Design and power

- 48cm diameter barrel
- 550 W motor, the most powerful in its market range
- Stainless steel chassis.
- Stainless steel barrel
- Adjustable motor speed with its 3 customized speeds
- Adjustable inclination to facilitate product infeed/outfeed
- Stainless steel swivel castors wheels for easy movement.
- Blades made of food grade nylon.
- 2 easily interchangeable collection boxes.
- Up to a production of 45kg/h.
- Noise level of only 70db

Easy maintenance

- Front opening to remove the barrel in less than 10 seconds, facilitating cleaning and maintenance without the need for tools, the fastest on the market.
- Machine cleaning with pressurised water and/or sponge and hot water.
- 25° inclination that allows you to change the inlet/outlet side as required.

Details that make the difference

- Remove the brush in seconds without tools.
- Automatic blade tensioning
- Functions indicator with LED light system.

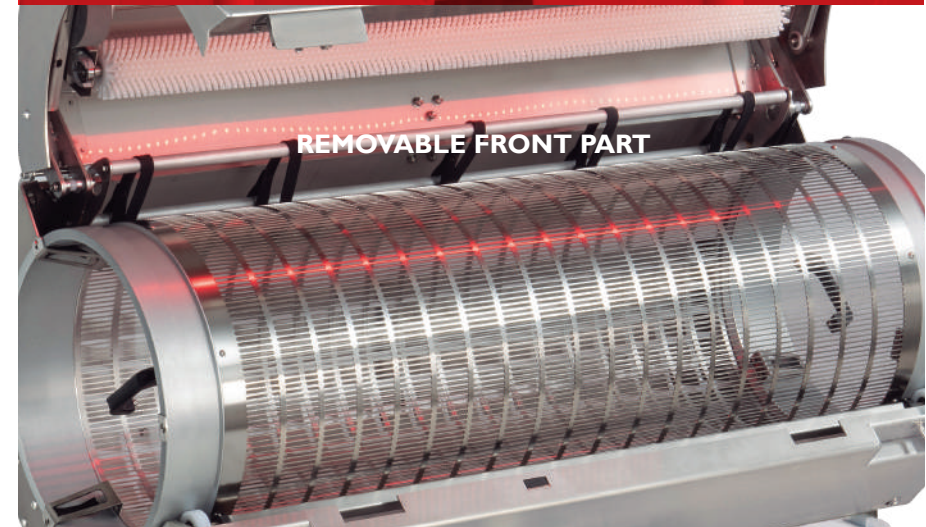



Adaptable to any crop

The MT Dry 800 meets the most demanding expectations of growers looking for high volume dry processing, while preserving the highest quality of flowers, without damaging the trichomes or the structure of the processed product. Thanks to an output of 45kg/h and the technological innovations implemented in this model, the result is an efficient, fast and safe machine that guarantees excellent end results.



Gentle cutting

Unique technology developed to gently handle the dried flowers and keep product quality.

Adjusts the inclination

Adjusts the inclination up to 25° for a fast and efficient flower infeed and outfeed.

Control the speed

Up to 3 customized speeds to adapt the cutting speed to the specific needs required by the variety of product to be processed.

Power and safety

550 W electrical motor that gives it great power while keeping a delicate treatment of the product, and incorporating safety systems for the operator and complying with the most demanding regulations.

45
KG DRY
=
1
HOUR

**The productions and equivalences indicated for each machine have been checked by Master Products operators and under optimal conditions for good performance. They may vary according to the variety of raw material to be treated, the environment, use, maintenance and adjustments of the equipment.*



Off road wheels *¡Move it!*

With the anti-puncture off road wheel kit, you can easily move it over any kind of surface, turning your MT Dry 800 into a four-wheel-drive machine, being able to process your flowers wherever you need to. ¿Do you have a room with an irregular ground? ¿Do you need to move between different spaces? Do it easily with this kit!



Use it as a pollen extractor!

Don't change the machine, but the barrel!

With the 150 micron stainless steel mesh barrel, you can turn the MT Dry 800 into a pollen extractor in a few seconds, making your equipment more versatile and with more possibilities.





Technical data

Electrical connection	230V 50Hz
Machine weight	206 kg
Machine dimensions	142,6 x 76,4 x 151,3 cm
Machine chassis material	Stainless steel 304
Frame material	Steel
Barrel material	Stainless steel 304
Barrel diameter	475 mm
Motor power	550 W
Speed regulator	3 speeds
Blade material	Food grade nylon
Production Dry	50 kg/h
Adjustable inclination	25 degrees
Decibels	70 dB
Emergency stop	Yes
GMP compliant	Yes
Safety system	Yes
Warranty	5 years

*The images are for reference and may not correspond to the current model.

*The warranty is for part and component defects, not for inappropriate use of the machine.

© All the information provided in this document is the sole and exclusive property of Master Products Inoxidable, S.L.

For more information



See the videos on our YouTube channel:
<https://www.youtube.com/c/MasterProducts>



Contact us!

Sales

(+34) 972299355 ext. 2002

customer@masterproducts.es



Technical Support

sat@masterproducts.es





www.masterproducts.es



TRIMMERS
Master

MT Dry 800

Manual de uso y mantenimiento
Instructions for use and maintenance
Manuale d'uso e manutenzione

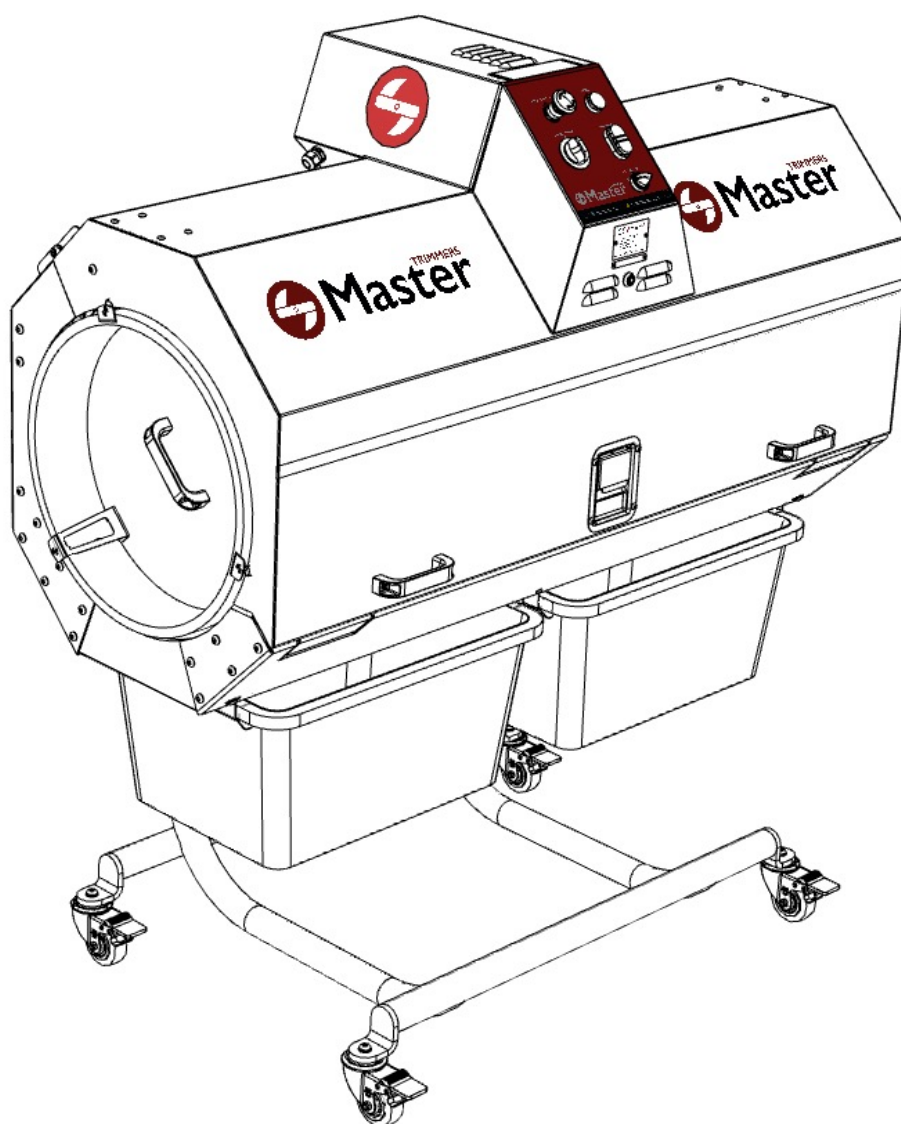



Contenido

04	MT Dry 800 Indicaciones generales Objetivo del manual Dónde dejar el manual Garantía Contenido de la caja	05	Indicaciones básicas de seguridad Símbolos de seguridad Seguridad para el operario Quién puede utilizar la MT Dry 800 Reparación del equipo Cómo parar el equipo
06	Exclusiones de responsabilidad Transporte Conexión eléctrica Colocación	07	Puesta en marcha Montaje de la MT Dry 800
08	Controles a realizar antes de conectar el equipo	09	Funcionamiento de la máquina Condiciones del producto Preparación del producto Como utilizar el equipo Cuadro de mandos
10	Estados de operación Carga y descarga del producto	11	Condiciones de corte
12	Control de calidad Seguridad Mantenimiento	13	Limpieza
17	Montar / Desmontar la cuchilla Desmontaje y desmantelamiento	18	Eliminación de residuos Riesgos residuales Datos generales
19	English 	35	Italiano 
51	DECLARACIÓN DE CONFORMIDAD CE		

MT Dry 800

La MT Dry 800 es una máquina diseñada para la producción a gran escala. Está equipada con tres velocidades de corte, siendo capaz de procesar cualquier tipo de variedad de flor seca con una producción testada de 45 Kg/h. El sistema de basculación facilita el proceso de carga y descarga del tambor de alta capacidad. El diseño de sus mecanismos y componentes permite conseguir un corte de alta precisión conservando la belleza y calidad de las flores tratadas.

Indicaciones generales

Objetivo del manual

Este manual de instrucciones hace que el usuario se familiarice con:

- + La forma de trabajo
- + El uso del equipo
- + Las indicaciones de seguridad
- + El mantenimiento

Dónde dejar el manual

Mantener el manual de instrucciones cerca de la máquina. Las instrucciones deben estar siempre a mano. Éste debe conservarse en un lugar seco y seguro.

Garantía

Master Products ofrece 5 años de garantía sobre cualquier pieza defectuosa presente en este equipo, siempre y cuando no sea debido a un mal uso y/o falta de mantenimiento. Para la garantía es indispensable presentar la factura de compra y ponerse en contacto con el fabricante (info@masterproducts.es).

Contenido de la caja

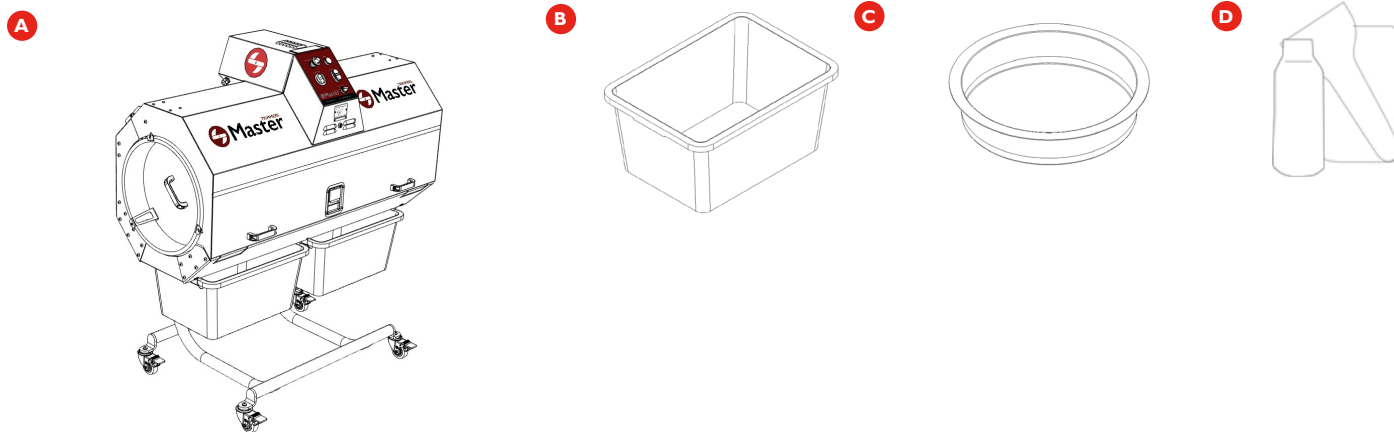

- A** Máquina peladora (x1 unidad)
- B** Caja de 55 litros (x2 unidades)
- C** Tapa tambor (x2 unidades)
- D** Kit de limpieza (x1 unidad)

Indicaciones básicas de seguridad

Símbolos de seguridad



PELIGRO

Este símbolo significa que hay un posible peligro inminente para la integridad física y la vida de las personas. La no observación de estas indicaciones puede comportar graves efectos nocivos ocasionados por posibles heridas con peligro de muerte.



ADVERTENCIA

Este símbolo significa que hay un posible peligro inminente para la integridad física y la vida de las personas. La no observación de estas indicaciones puede comportar daños en los artículos y en el usuario.



INFORMACIÓN

Bajo estas indicaciones se obtienen consejos e informaciones especialmente prácticas. Este símbolo da indicaciones importantes para la manipulación adecuada de los productos de Master Products. La no observación de estas indicaciones puede comportar un mal uso de los artículos en cuestión.

Seguridad para el operario

- + Las plantas a tratar con la máquina solo pueden ser secas, ya sean herbáceas y/o semileñosas. Cualquier planta de distinta naturaleza puede causar lesiones en el usuario y en el equipo.
- + Utilizar la máquina únicamente con guantes y gafas de seguridad. Nunca trabajar con ropa ancha, pelo suelto, brazaletes, colgantes, etc.
- + Nunca trabajar bajo los efectos del alcohol y/o las drogas.
- + Utilizar la máquina solo si está en perfectas condiciones, de otra manera pueden generarse riesgos para los usuarios.
- + Los dispositivos de seguridad como interruptores, rejillas, protecciones, compuertas, bastidores no pueden ser desmantelados bajo ninguna circunstancia.
Antes de realizar cualquier acción de mantenimiento en la máquina hay que apagarla y desconectarla de la corriente eléctrica.

Quién puede utilizar la MT Dry 800

La MT Dry 800 solo puede ser utilizada por personas que hayan leído y entendido este manual de uso y mantenimiento. Si es utilizada por personal no formado, o no se utiliza correctamente, pueden generarse distintos riesgos.

Reparación del equipo

Solo un trabajador cualificado puede desmantelar, reparar e instalar nuevas piezas. En caso de que el producto esté en periodo de garantía, solo un trabajador de Master Products puede realizar acciones sobre éstos sin perder la garantía.

Cómo parar el equipo

La máquina MT Dry 800 se apaga, bajo cualquier circunstancia, siempre que se pulse el interruptor de paro rojo (OFF) habilitado en el cuadro de mandos de la parte frontal del equipo y/o el interruptor de parada de emergencia, situado en el mismo lugar. También se detiene si se abre la compuerta basculante principal.

Antes de realizar cualquier acción de mantenimiento en la máquina hay que desconectarla de la corriente eléctrica.

La unidad tiene que apagarse y desconectarse inmediatamente de la corriente eléctrica en caso de notar un funcionamiento fuera de lo normal.

Exclusiones de responsabilidad

Está prohibida cualquier modificación en las máquinas de Master Products sin la aprobación del fabricante. Este último, declina cualquier responsabilidad anulando los derechos de garantía de las máquinas a las que se les hayan hecho modificaciones, no responsabilizándose de los fallos y accidentes que pueden ser consecuencia.

Durante el periodo de garantía, las máquinas de Master Products solo podrán ser desmontadas y reparadas por mecánicos del fabricante o de sus representantes oficiales.

El operario que utilice la máquina debe asegurarse que el material triturado se retira con regularidad, dado que los residuos pueden comportar una obstrucción, y en consecuencia, un mal funcionamiento de la máquina.

Transporte



Caja 153 x 87 x 170 cm = 308 kg // Peso neto MT Dry 800 = 206 kg

Conexión eléctrica



230V / 50-60 Hz monofásico

Colocación



La máquina MT Dry 800 debe colocarse sobre una superficie plana sin irregularidades, asegurando su estabilidad y una buena posición de trabajo para el usuario. Solo son adecuadas para su uso en interior y bajo ninguna circunstancia debe exponerse la parte eléctrica al agua y/o a las humedades.

Puesta en marcha

Montaje de la MT Dry 800

La MT Dry 800 se entrega completamente protegida y encajada. En primer lugar, es necesario abrir la caja y comprobar todo el material recibido. Se recomienda colocar la máquina y todos los componentes suministrados en una superficie plana y con espacio para poder realizar el montaje.

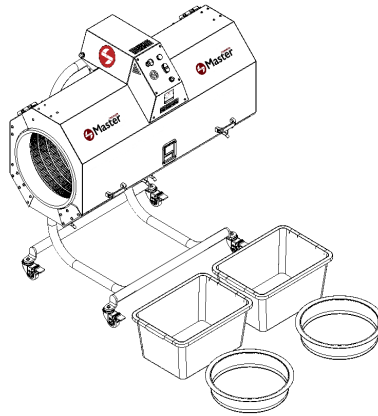

A continuación, colocar las cajas (B), como se muestra en la siguiente imagen, en la parte inferior del equipo (A) donde hay habilitados tres soportes para este fin. Verificar que quedan bien centradas y apoyadas en ellos. El recorte del producto proveniente del tambor se depositará en las cajas con capacidad de 55 litros cada una de ellas.

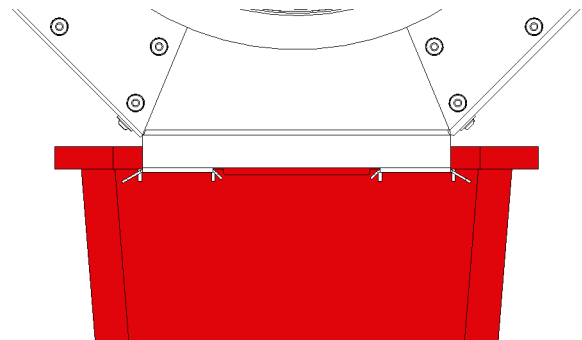
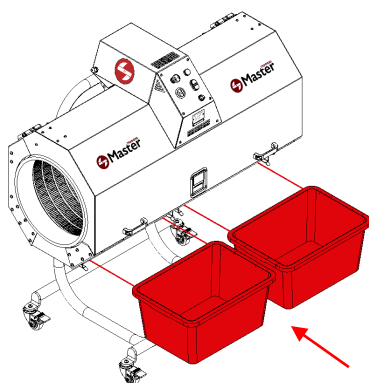

Colocar las dos tapas laterales (C) en los extremos del tambor para que así el producto permanezca adentro de él con la máquina en funcionamiento.

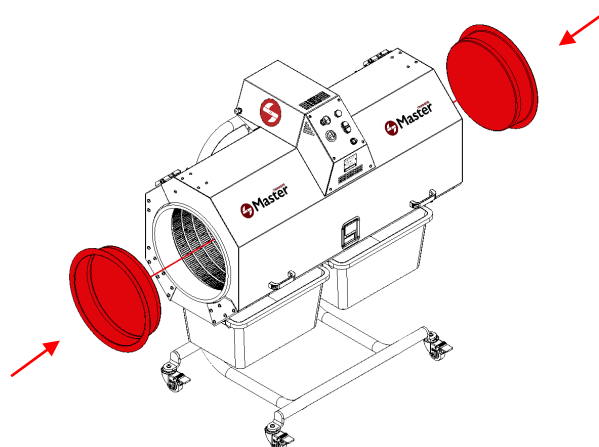

El cuerpo principal de la máquina puede inclinarse para facilitar las operaciones de carga y descarga de producto. Situándonos frente al cuadro de mandos principal del equipo, el lado que se inclina por defecto es el izquierdo. Si se desea bascular el cuerpo principal hacia el lado contrario, deberá situarse el tope de nivelación en el lado opuesto de la bancada, como muestra en la siguiente imagen.

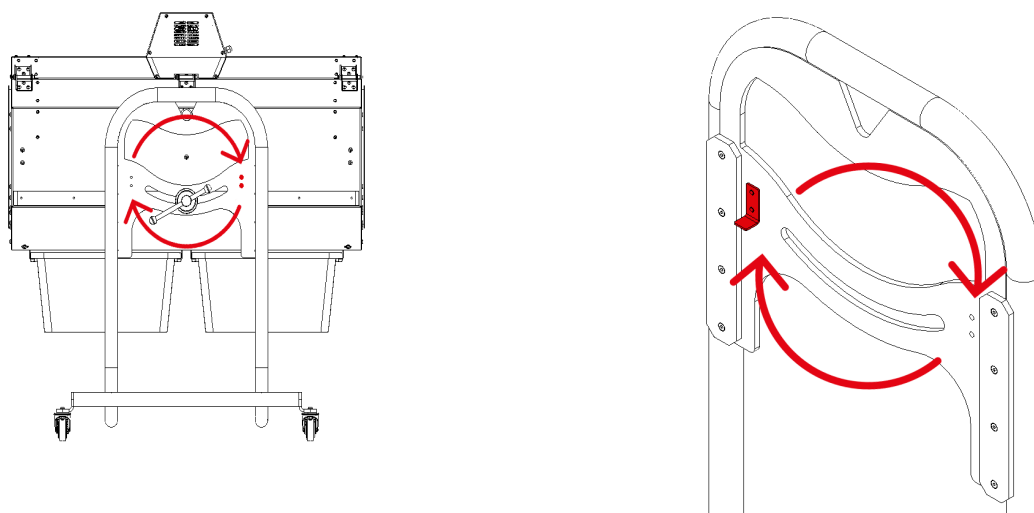

Finalmente, conectar el cable de alimentación de la máquina a la corriente eléctrica. **IMPORTANTE:** Asegurarse que el cable eléctrico queda perfectamente colocado, sin formar bucles que puedan hacer tropezar.

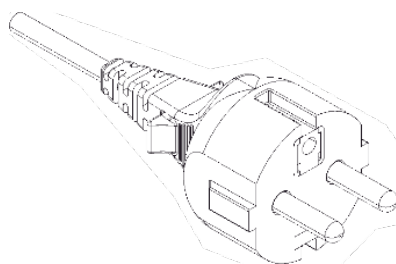

Controles a realizar antes de conectar el equipo

A continuación, se describen una serie de verificaciones necesarias antes de conectar el equipo a la corriente eléctrica y empezar a trabajar:

- + Verificar que el tambor está alineado y que las ranuras de sus extremos se apoyan correctamente, como se muestra en la siguiente imagen, en los rodamientos.

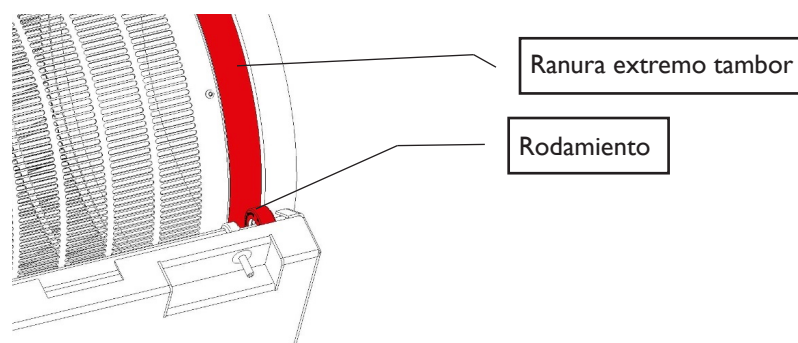

- + Verificar que las dos tapas se encuentran correctamente colocadas.
- + Verificar que el equipo se encuentre en estado de marcha (LED de color blanco).

Funcionamiento de la máquina

La MT Dry 800 no puede ser alterada por el consumidor. Si se realiza cualquier tarea en la máquina como, por ejemplo, tareas de mantenimiento, regulación, ajuste, etc..., es fundamental cumplir las normas de seguridad indicadas en este manual.

Condiciones del producto

La MT Dry 800 ha sido diseñada para trabajar con todo tipo de flores secas entre un 6% y un 10% de humedad. Todas aquellas que no sean de esta naturaleza, no serán procesadas con la mayor efectividad.

Preparación del producto

Para poder trabajar con la MT Dry 800 es imprescindible separar previamente las flores secas de las ramas. Este proceso puede realizarse manualmente o bien, acelerarse con un equipo para volúmenes elevados como son la MB Bucker 200 o la MB Bucker 500 que comercializa Master Products.

Como utilizar el equipo

Es muy importante antes de comenzar a trabajar con la MT Dry 800 conocer las funciones de los interruptores del cuadro de mandos y los estados de operación del equipo.

Cuadro de mandos

El cuadro de mando dispone de los siguientes elementos:

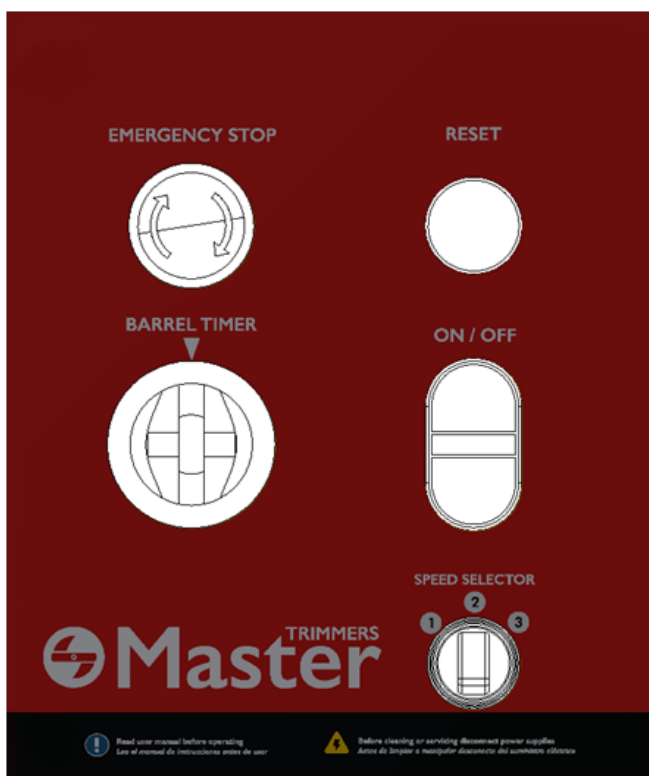

1. Emergency Stop / Pulsador de paro de emergencia
2. Reset / Pulsador de rearme
3. Barrel Timer / Temporizador (de 0 a 30 min)
4. Switch On/Off / Pulsador de puesta en marcha/paro
5. Speed Selector / Selector de velocidades (velocidad lenta, media, rápida)

Estados de operación

La MT Dry 800 está habilitada con un LED luminoso, en el interior del cuerpo principal, que puede adoptar tres colores distintos en función del estado operativo en el que se encuentre.

- + **Estado marcha** (LED de color blanco). Indica que la máquina está preparada para funcionar. Es necesario seleccionar la velocidad deseada, el tiempo de operación y pulsar el interruptor verde (ON) para su puesta en marcha. En cualquier momento, pulsando el interruptor de color rojo (OFF) cesa el funcionamiento y se reanuda con el interruptor de marcha nuevamente

Atención: Para que el equipo se mantenga en funcionamiento tras pulsar el interruptor de marcha (ON) verde, es imprescindible que se haya seleccionado un tiempo de operación en el temporizador de 0 a 30 min.

- + **Estado paro de emergencia** (LED de color rojo). Indica que el pulsador de emergencia está enclavado, es decir activo. La máquina no puede funcionar y no reanuda la actividad, aunque se pulse el interruptor verde (ON) de marcha. Para desactivar este estado, es necesario desenclavar el pulsador de emergencia, pasando así a estado de rearme.

Importante: Recordar que el pulsador de emergencia también puede activarse en todo momento en los otros dos estados descritos en este apartado.

- + **Estado rearme** (LED de color azul). Indica que la máquina necesita rearmarse. En este estado la máquina no funcionará, aunque se pulse el interruptor verde (ON) de marcha. Para desactivar y pasar al estado de marcha, es necesario pulsar el interruptor azul de rearme.

Como medida de seguridad, si se cumple una de las siguientes condiciones:

- Un restablecimiento inesperado de la corriente eléctrica.
- Una apertura de la compuerta basculante principal.
- Un sobrecalentamiento o anomalía del motor.

se activará el estado rearme y el motor de la MT Dry 800 se apagará y se mantendrá apagado, aunque se reanude la corriente eléctrica o se pulse el interruptor de marcha verde (ON).

Carga y descarga del producto

El cuerpo principal de la máquina puede inclinarse para facilitar las tareas de carga y descarga de producto. Es necesario girar la manecilla situada en la parte posterior, como se muestra en la siguiente imagen, para aflojar el mecanismo de fijación del cuerpo principal y poder rotar el equipo. Una vez alcanzada la inclinación deseada, girar la manecilla, esta vez en sentido opuesto para volver a fijarlo.

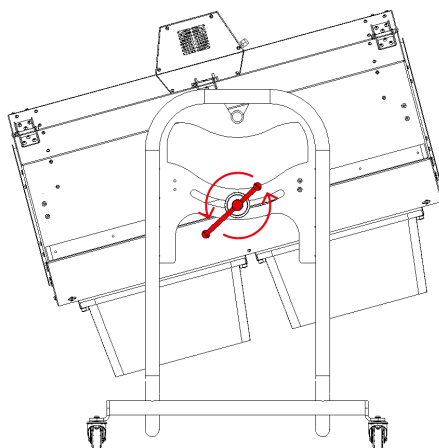

Condiciones de corte

Los factores descritos a continuación, pueden alterar significativamente la calidad del corte.

Capacidad de producto

Para obtener un corte óptimo, se recomienda cargar el tambor hasta la mitad de su capacidad. Una cantidad de producto insuficiente puede causar un elevado deterioro de las flores y un recorte de las mismas heterogéneo.

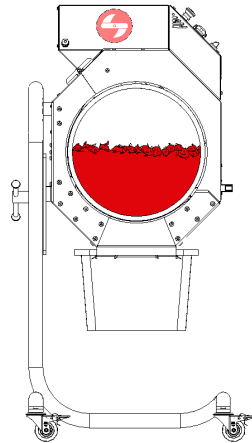

Velocidad del tambor

El equipo dispone de tres velocidades de rotación distintas para el tambor (lenta, media y rápida). Conocer cuál de ellas es la correcta para el tipo y tamaño de flor puede repercutir en la calidad del corte.

Tiempo de operación

Es muy importante que el producto a tratar permanezca el tiempo necesario dentro del tambor para un corte homogéneo porque de lo contrario, repercutirá en un mayor deterioro del mismo. Como recomendación general, las flores deberán permanecer entre 12 y 15 minutos dentro del tambor en funcionamiento para obtener el corte deseado. Debe tenerse en cuenta que el tiempo de operación dependerá de la velocidad seleccionada de trabajo, de la variedad, del tamaño y del contenido de humedad residente en la flor.

IMPORTANTE: Se recomienda el uso de protectores oculares y guantes de seguridad.

Control de calidad

Es necesario comprobar la apariencia de las flores tratadas una vez finalizado el proceso de pelado. Si el resultado obtenido no es el deseado, volver a introducirlas en el tambor.

Cuando el tiempo de corte necesario respecto a lotes anteriores se haya incrementado y/ o la calidad de la flor se haya deteriorado, es posible que el equipo requiera de una comprobación del estado de la cuchilla, o bien de una limpieza, inminente. En apartados posteriores de este manual, se describe este proceso con detalle.

Seguridad

La MT Dry 800 está equipada con un dispositivo de seguridad que garantiza en todo momento la protección del operario durante el uso de la misma. Este consiste en un actuador magnético codificado. Cuando la compuerta basculante principal está cerrada correctamente, las dos partes del actuador están en contacto y se permite el encendido de la máquina. En el momento en que se abre la compuerta por medio del cierre frontal, las dos partes del actuador dejan de estar en contacto y la máquina se apaga automáticamente. En este caso, deberá rearmarse la máquina para volver a reanudar el uso de la misma.

Como medida de seguridad, si se cumple una de las siguientes condiciones:

- Un restablecimiento inesperado de la corriente eléctrica.
- Una apertura de la compuerta basculante principal.
- Un sobrecalentamiento o anomalía del motor.

el equipo pasa a estado de rearme y el motor de la MT Dry 800 se apaga y mantiene apagado, aunque se reanude la corriente eléctrica o se pulse el interruptor verde (ON) de marcha.

La MT Dry 800 también dispone de un paro de emergencia que permite parar el funcionamiento de la máquina en todo momento. En el estado de paro de emergencia, el motor se apaga y se mantiene apagado, aunque se reanude la corriente eléctrica o se pulse el interruptor verde (ON) de marcha.

Mantenimiento

IMPORTANTE: Los trabajos de mantenimiento deben realizarse siempre con la máquina parada y con la corriente eléctrica desconectada. Utilizar siempre guantes de protección para las operaciones de mantenimiento.

Para obtener un volumen nominal de producto deseado y un uso eficiente del equipo, este debe limpiarse regularmente. La intensidad y la frecuencia de los lavados dependerá de las condiciones del producto tratado. Master Products recomienda lavar el tambor y la cuchilla al menos una vez cada 4 horas de funcionamiento. Para una óptima limpieza, utilizar agua caliente, una esponja jabonosa y líquido Master Clean. El resto del equipo recomendamos lavarlo y sanearlo al final de cada de cada jornada laboral (8-12 h).

Limpieza

IMPORTANTE: Para realizar esta operación es imprescindible el uso de guantes de protección y seguir las recomendaciones de seguridad.

- 1 En primer lugar, pulsar el interruptor de paro rojo (OFF) para apagar la máquina. A continuación, desconectarla de la corriente eléctrica desenchufándola. **IMPORTANTE: El equipo debe estar parado y desconectado para poderlo manipular.**

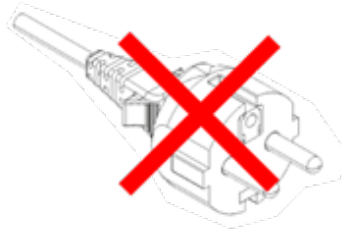

- 2 Retirar las dos tapas laterales y las dos cajas de plástico del equipo para eliminar los restos de producto presentes en ellas.

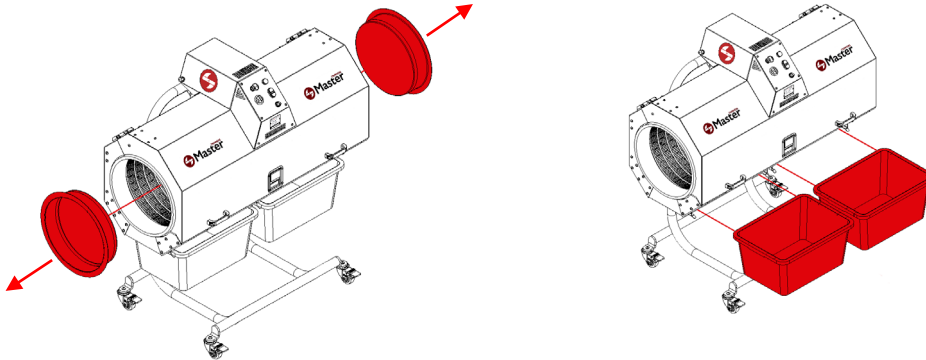

- 3 Abrir la compuerta basculante principal del equipo con el cierre frontal

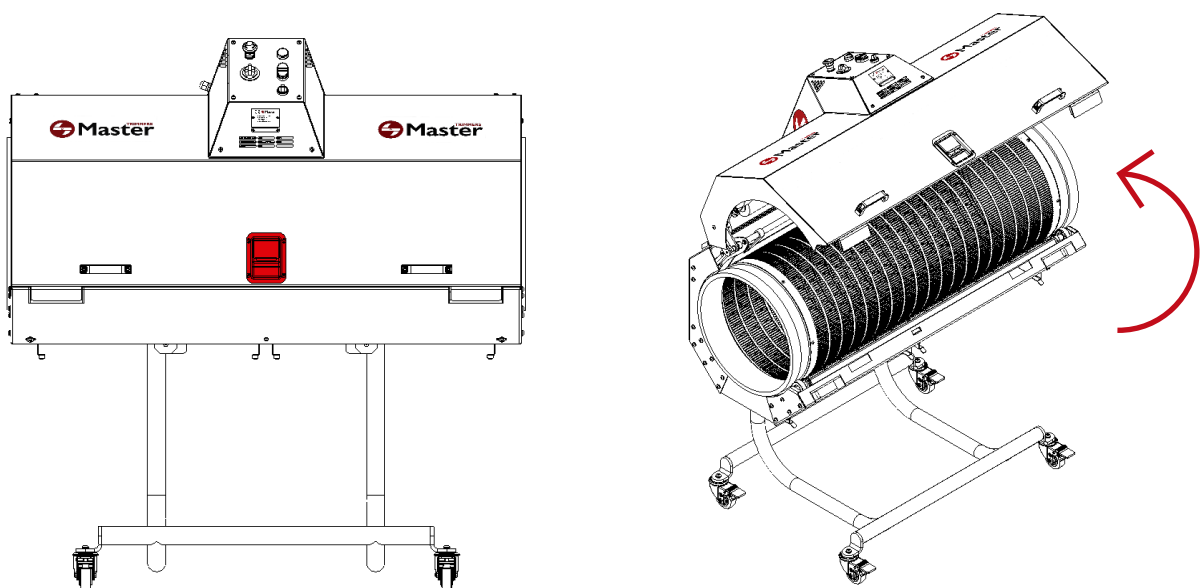

- 4 Entre dos personas, sujetar el tambor por los extremos, retirarlo del interior de la máquina y apoyarlo verticalmente en el suelo. Si para su limpieza se utiliza una máquina hidro limpiadora, es importante que esta no trabaje bajo presión porque puede llegar a dañarlo. Es importante limpiar el tambor por ambas caras, es decir, por dentro y por fuera.

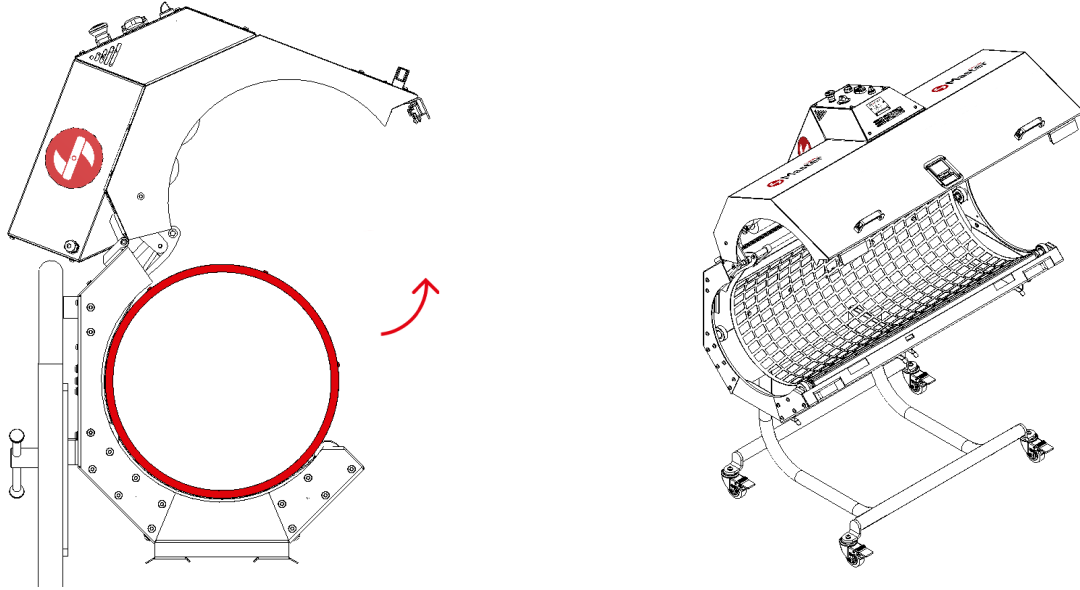

- 5 Desarmar los botones a presión de las cinco correas que sujetan y tensan la cuchilla por su extremo superior, como se muestra en las siguientes imágenes.

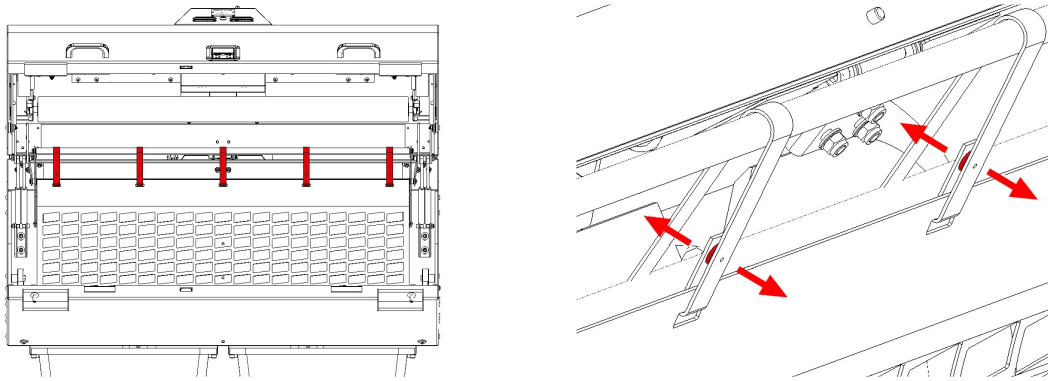

- 6 Introducir las manos en las dos ranuras de la parte inferior del cuerpo principal de la máquina que aparecen en las siguientes imágenes. Elevar, en primer lugar, la base metálica con la que está habilitada la cuchilla y, en segundo lugar, tirar de ella hacia el exterior para liberarla. Una vez retirada completamente la cuchilla, proceder a su limpieza.

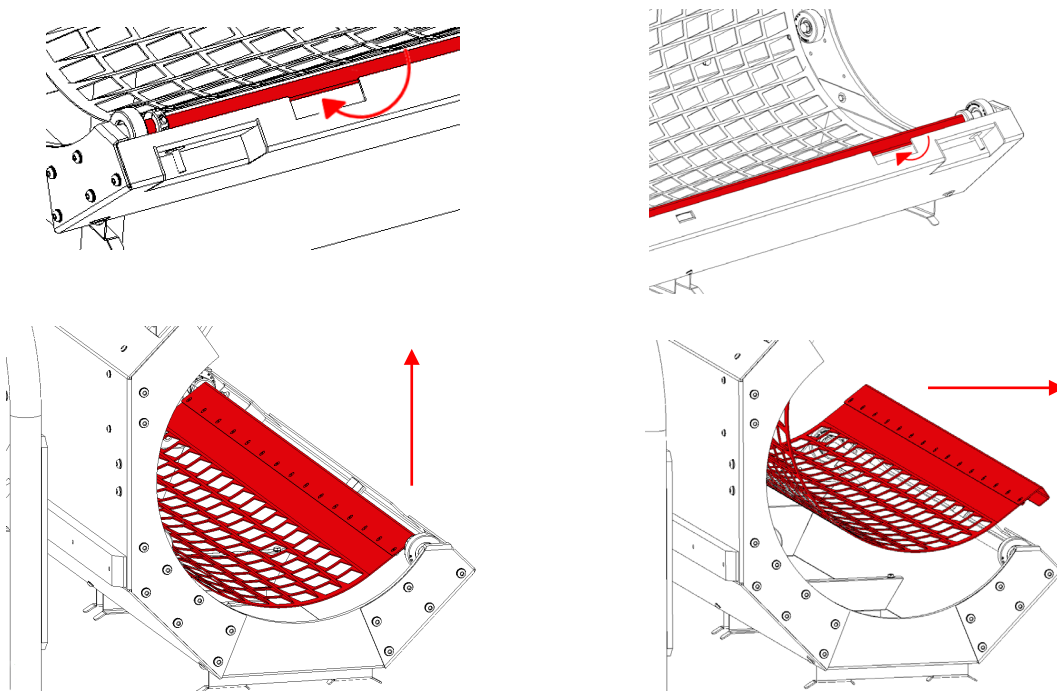

- 7 Finalmente, extraer el cepillo sujetándolo por ambos extremos y tirando de él perpendicularmente a los soportes como se muestra en la siguiente imagen. El cepillo quedará libre y podrá limpiarse individualmente.

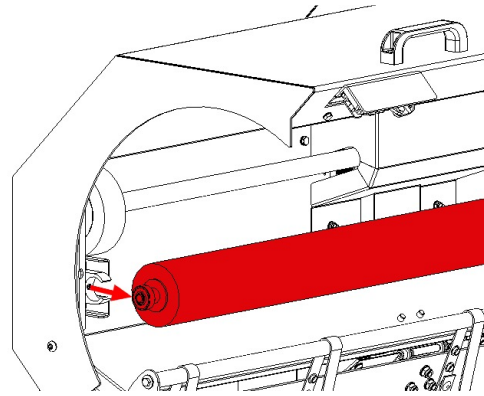
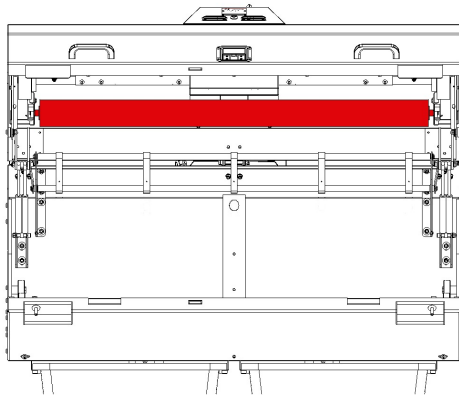

- 8 Una vez realizadas todas las acciones anteriores, con ayuda de una máquina hidro limpiadora pueden retirarse los restos de producto presentes en el equipo. Es importante prestar especial atención a los siguientes componentes:

- Componentes eléctricos
- Cuadro de mando,
- Sensores, leds,
- Cojinetes...

a los que no se les puede rociar directamente o bajo presión con agua porque pueden dañarse al ser sensibles a posibles impactos.

- 9 Una vez finalizado el proceso de limpieza y con el equipo totalmente seco, invertir los pasos anteriores para volver a ensamblar el equipo. En primer lugar, montar el cepillo agarrándolo por ambos extremos e introducirlo en los soportes ejerciendo presión perpendicularmente a los mismos.

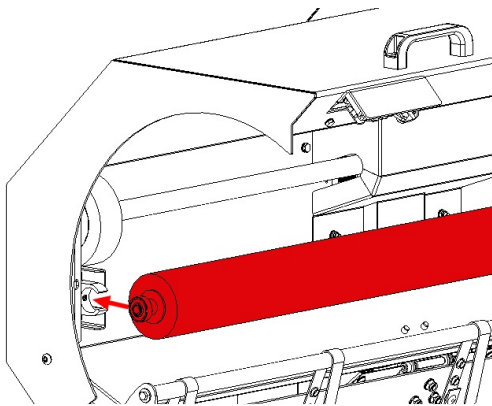

- 10 A continuación, colocar la parte metálica de la cuchilla encima del eje inferior, pasar los extremos de las correas elásticas tensoras por las ranuras horizontales de la parte superior de la cuchilla y fijar los botones a presión.

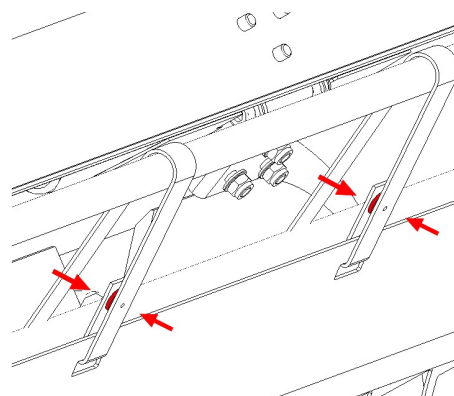
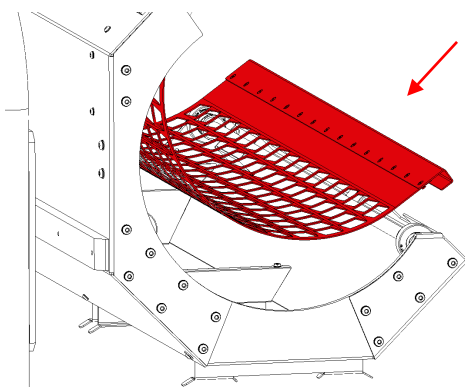

- 11 Seguidamente, sujetar el tambor entre dos personas por sus extremos e introducirlo en el interior del equipo. Es muy importante que las ranuras de ambos extremos se apoyen correctamente en los cuatro rodamientos de los laterales del interior del equipo, como se muestra en la siguiente imagen. De no ser así pueden llegarse a originar daños mecánicos en el equipo y un mal funcionamiento del mismo.

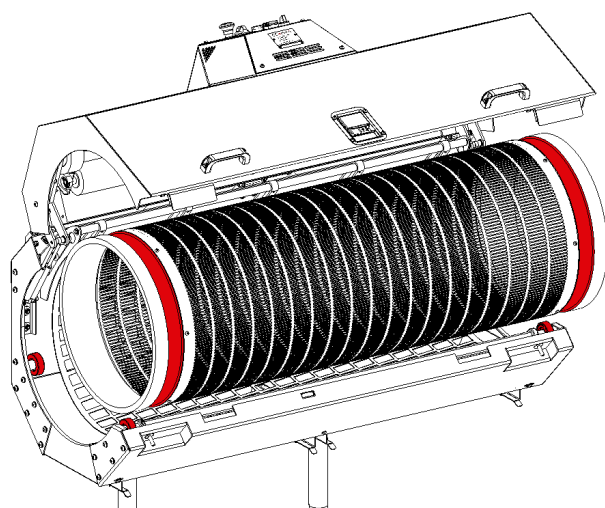
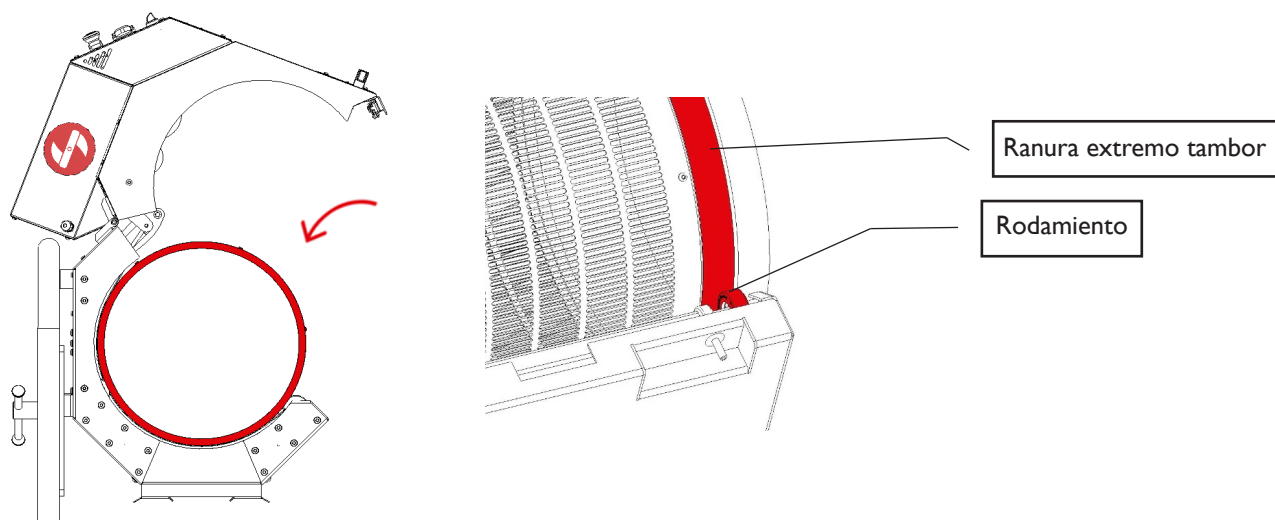

A continuación, cerrar la compuerta basculante principal, colocar las dos tapas laterales del tambor y las dos cajas de recogida.

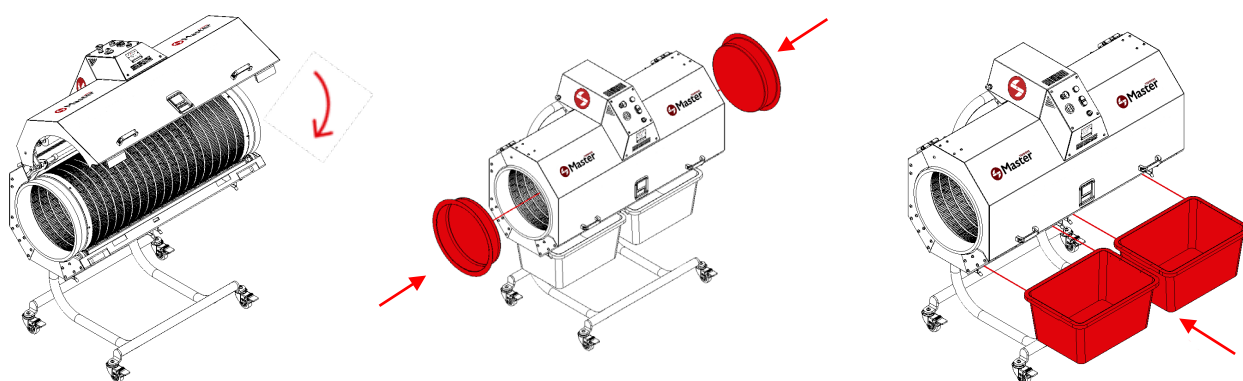

Finalmente, volver a conectar el equipo a la corriente eléctrica, quedando así totalmente operativa.

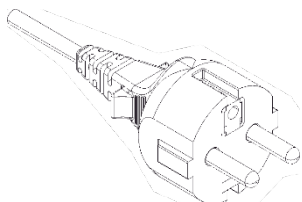

IMPORTANTE: Asegurarse que el cable eléctrico queda perfectamente colocado, sin formar bucles que puedan hacer tropezar.

Montar/Desmontar la cuchilla

La Master Dry 800 está equipada con cinco correas elásticas que permiten intercambiar la cuchilla de una forma sencilla.

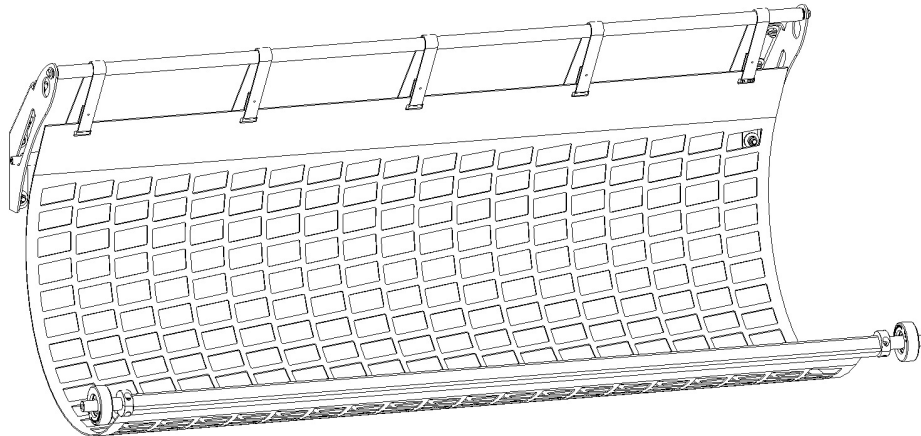

Cada una de ellas presenta en ambos extremos un botón a presión y se reparten equidistantemente por el eje superior e inferior del conjunto cuchilla. Uno de los extremos se introduce y se fija a la cuchilla por las ranuras horizontales que presenta esta, creando así un lazo al presionar el macho contra la hembra del botón a presión. Los otros extremos se fijan del mismo modo alrededor del eje inferior del mismo conjunto, como se muestra en las siguientes imágenes.

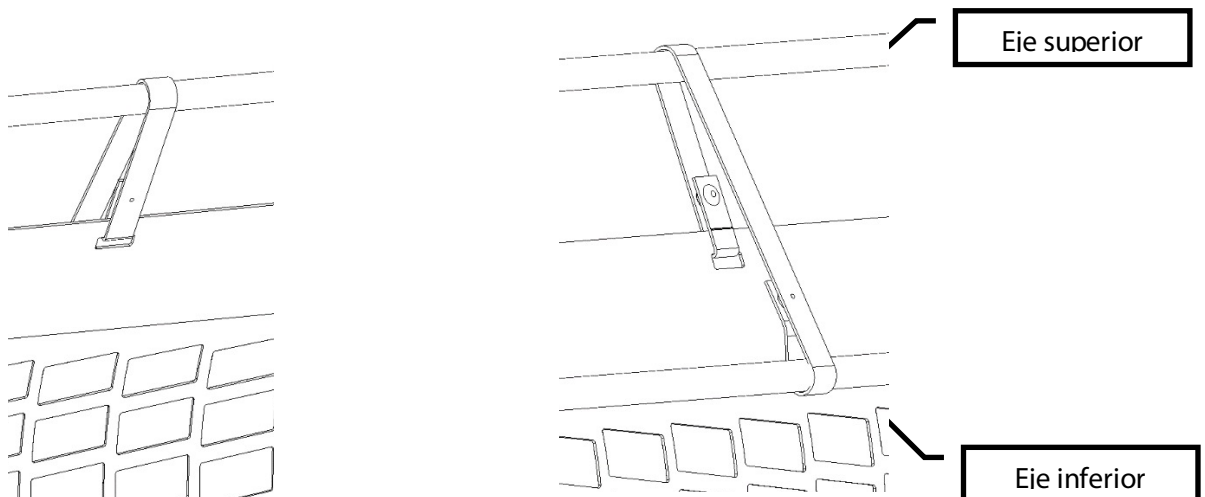

Desmontaje y desmantelamiento

- + Antes de proceder al desmontaje debe cortarse toda posible fuente de energía y/o alimentación.
- + Para las operaciones de desmontaje y desmantelamiento utilice los equipos de protección individual siguientes: guantes y gafas de protección.
- + Las fundas, los conductos flexibles y los componentes de material plástico (o de cualquier material no metálico) deben ser desmontados y eliminados por separado.
- + Los componentes eléctricos deben ser desmontados para su reutilización, si están en buenas condiciones o si es posible, revisados y reciclados.
- + Lleve los componentes a un centro de reciclaje autorizado, para que sean reciclados y/o eliminados de manera medioambientalmente segura. Recicle los materiales no deseados en lugar de desecharlos como residuos.

Eliminación de residuos

La eliminación de residuos se tendrá que hacer de acuerdo a las correspondientes normativas nacionales.

Riesgos residuales

Motivo	Peligro	Riesgo restante	Medidas
No utilizar gafas de protección	Expulsión de elementos	Posibles heridas en cara y ojos	Utilizar gafas de protección
Desmontar los dispositivos de seguridad o protecciones	Las piezas móviles pueden atrapar la ropa y/o miembros	Peligro eventual de graves lesiones o amputación de miembros	Está prohibido desmontar los elementos protectores

Datos generales

Modelo	MT Dry 800
Potencia	550 W
Año de fabricación	2022
País	España
Nombre de la empresa	MASTER PRODUCTS INOXIDABLE, S.L.
Dirección	Veïnats de la Banyeta nova, 10
Localidad	Palol de Revardit
Teléfono	(+34) 972 299 355
Email	info@masterproducts.es
Sitio Web	www.masterproducts.es



Content

20	MT Dry 800 General information Purpose of the manual Where to leave the manual Warranty Contents of the box	21	Basic safety instructions Safety Symbols Safety for the Operator Who can use the MT Dry 800 Machine repair How to stop the machine
22	Disclaimers Transport Electrical connection Placement	23	Setting-Up Assembling the MT Dry 800
24	Checks to be carried out before connecting the machine	25	Operating the machine Product conditions Product preparation How to use the machine Control panel
26	Operational states Raw material loading and unloading	27	Cutting Conditions
28	Quality control Safety Maintenance	29	Cleaning
33	Mounting/Dismounting the blade Disassembly and dismantling	34	Waste disposal Residual risks General details
35	Italiano 	51	CE DECLARATION OF CONFORMITY

MT Dry 800

The MT Dry 800 is a machine designed for large-scale production. It is equipped with three cutting speeds, capable of processing any type or variety of dried flowers with a tested production of 45 kg/h. The tilting system facilitates the process of loading and unloading the high capacity barrel. The design of its mechanisms and components enables a high precision cut to be achieved while preserving the beauty and quality of the processed flowers.

General Instructions

Aim of the Manual

This instruction manual familiarizes the user with:

- + How to work with the machine
- + The use of the machine
- + Safety instructions
- + Maintenance

Where to keep the manual

Keep the instruction manual close to the machine. Instructions should always be at hand. They should be kept in a safe and dry place.

Warranty

Master Products offers a 5 year warranty on any defective part in all its equipment, as long as the defect is not due to misuse and/or lack of maintenance. For the warranty, it is essential to present the purchase invoice and contact the manufacturer (info@masterproducts.es).

Contents of the box

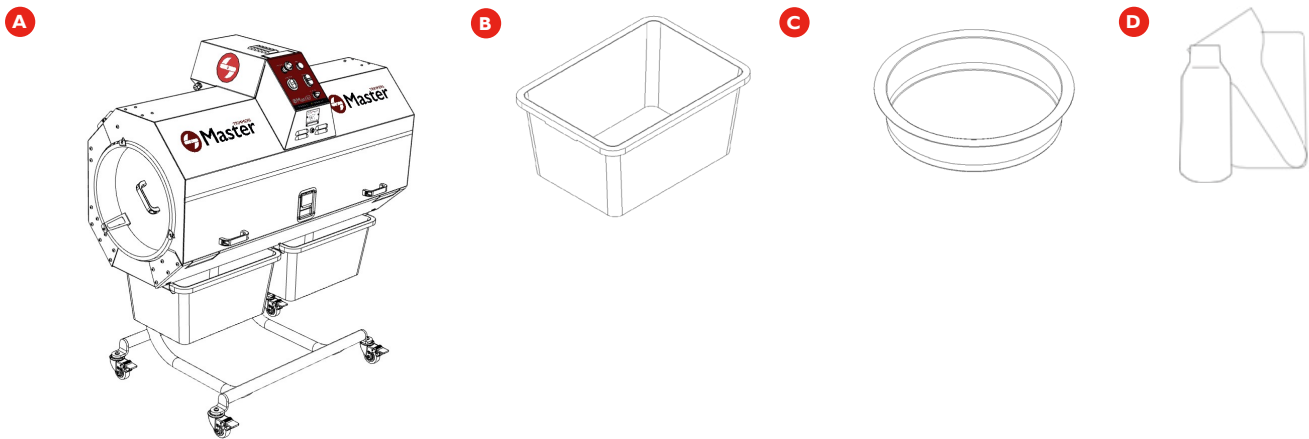

- A Trimming machine (x1)
- B Box of capacity 55 litres (x2)
- C Barrel cover (x2)
- D Cleaning kit (x1)

Basic safety instructions

Safety symbols



DANGER

This symbol indicates that there is a potential imminent danger to physical integrity and life. Ignoring the instructions can lead to serious harmful effects causing possible injury with danger of death.



WARNING

This symbol indicates that there is a potential imminent danger to physical integrity and life. Ignoring the instructions can lead to damage to the product and to the user.



INFORMATION

This symbol indicates suggestions and especially practical information can be found below. This symbol indicates suggestions and practical information for appropriate handling of Master Products equipment. Ignoring this advice could result in misuse of the article.

Safety for the Operator

- + The plants to be treated with the machine must be dry, either herbaceous and/or semi-woody. Processing any plant of a different nature can cause injury to the user and the machine.
- + When using the machine, always wear gloves and safety glasses. Never work with loose clothing, loose hair, bracelets, pendants, etc.
- + Never work under the influence of alcohol and/or drugs.
- + Use the machine only if it is in perfect condition, otherwise users will be exposed to risks.
- + Safety devices such as switches, grids, guards, hatches, racks must not be dismantled under any circumstances.
- + Before carrying out any maintenance action on the machine, it must be switched off and disconnected from the electricity supply.

Who can use the MT Dry 800

The MT Dry 800 must only be used by staff who have read and understood the use and maintenance manual. If it is used by untrained staff or is not used correctly, users will be exposed to unnecessary risks.

Machine repair

Only qualified staff can dismantle, repair and install new parts. In the event that the product is in the warranty period, it can only be dismantled by Master Products staff without voiding the warranty.

How to stop the machine

The MT Dry 800 machine shuts down, under any circumstance, when the red stop switch (OFF) on the control panel on the front of the machine and/or the emergency stop switch, located in the same place, is pressed. It also stops if the swing hatch is opened.

Before carrying out any maintenance work on the machine, it must be switched off and disconnected from the electricity supply.

The machine must be switched off and disconnected from the electricity supply immediately in case of abnormal operation.

Disclaimers

Modifications to Master Products machines are prohibited without the manufacturer's approval. Following unauthorised modification, the manufacturer declines any responsibility and cancels the warranty rights for the machines to which modifications have been made. The manufacturer will not be responsible for any failures and accidents that may result.

During the warranty period, Master Products machines must only be disassembled and repaired by the manufacturer's technical staff or official representatives.

The operator who uses the machine must ensure that the crushed material is removed regularly, since the residues can cause an obstruction and, therefore, a malfunction of the machine.

Transport



Box 153 x 87 x 170 cm = 308 kg // Net weight MT Dry 800 = 206 kg

Electrical connection



230 V / 50-60 Hz single phase

Placement



The MT Dry 800 must be placed on a flat surface without irregularities, ensuring its stability and a good working position for the user. It is only suitable for indoor use and under no circumstances should the electrical part be exposed to water and/or humidity.

Setting-Up

Assembling the MT Dry 800

The MT Dry 800 is delivered completely protected and boxed. First of all, open the box and check all the material received. It is recommended to place the machine and all the supplied components on a flat surface with enough space for assembly.

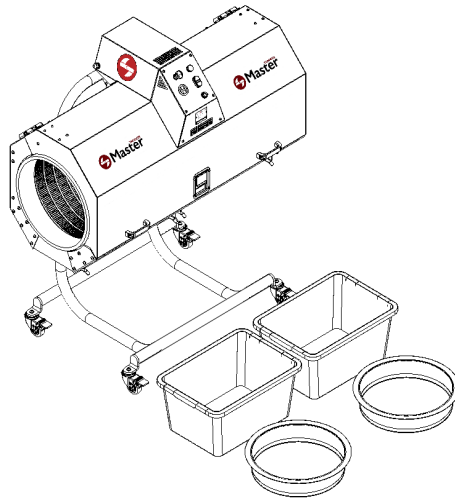

Next, place the boxes (B), as shown in the following image, in the lower part of the equipment (A) where there are three supports for this purpose. Check that the boxes are well centred and supported. The cut of the product coming from the barrel will be deposited in the boxes with a capacity of 55 litres each.

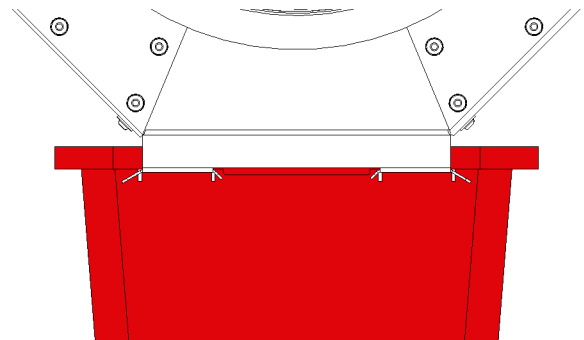
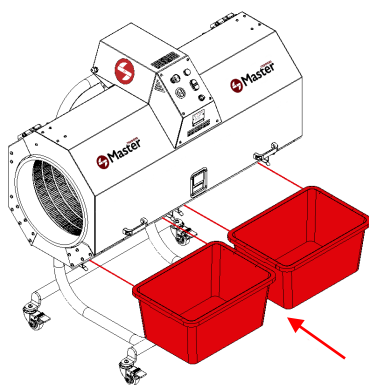

Place the two side covers (C) at the ends of the barrel so that the product remains inside it with the machine running.

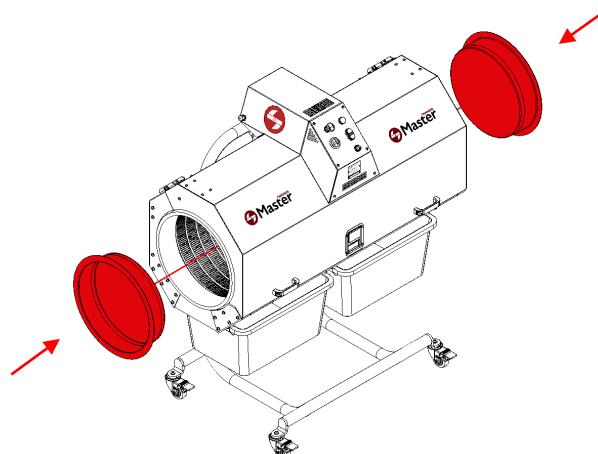

The main body of the machine can be tilted to facilitate raw material loading and unloading operations. If you face the main control panel of the machine, the inclination of the machine will be to the left side by default. If you want to tilt the main body to the opposite side, you must place the levelling stop on the opposite side of the bench, as shown in the following image.

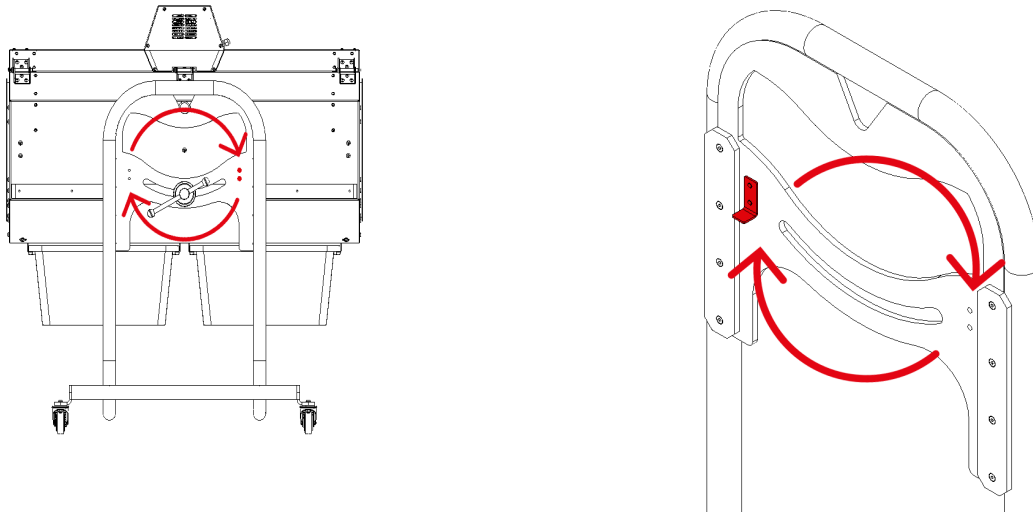

Finally, connect the power cable of the machine to the electricity supply. **IMPORTANT:** Make sure that the electrical cable is perfectly positioned, without forming loops that could cause tripping.

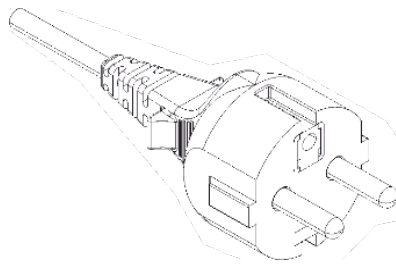

Checks to be carried out before connecting the machine

A series of necessary checks are described below before connecting the equipment to the electrical current and starting work:

- + Check that the barrel is aligned and that the slots at its ends are correctly supported on the rollers, as shown in the following image.

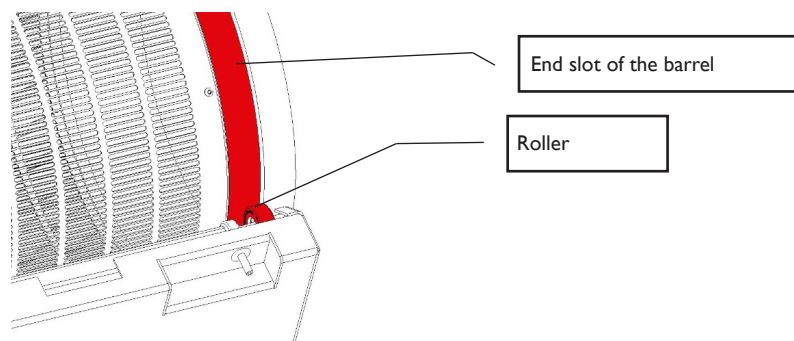

- + Check that the two covers are correctly positioned.
- + Verify that the machine is in run status (white LED).

Operating the machine



The MT Dry 800 must not be modified by the user. If any task is carried out on the machine, be it, for example, maintenance, regulation, adjustment, etc., it is essential to comply with the safety regulations indicated in the safety section of this manual.

Raw material conditions

The MT Dry 800 has been designed to work with all types of dry flowers between 6% and 10% humidity. Any that are not of this nature will not be effectively processed.

Preparation of the raw material

To be able to work with the MT Dry 800, it is essential to separate the dry flowers from the branches beforehand. This process can be done manually, or accelerated with high volume equipment such as the MB Bucker 200 or the MB Bucker 500 produced by Master Products.

How to use the machine

It is very important before starting to work with the MT Dry 800 to be familiar with the functions of the control panel switches and the operational states of the machine.

Control panel

The control panel has the following features:

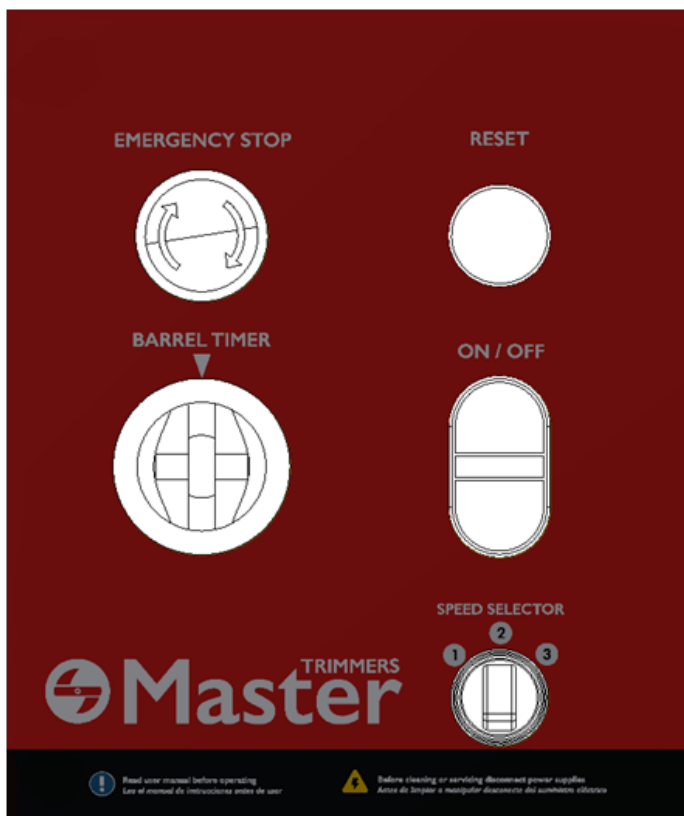

1. EMERGENCY STOP: emergency stop button
2. RESET: reset button
3. BARREL TIMER: timer (from 0 to 30 min)
4. Switch ON/OFF: run/stop button
5. SPEED SELECTOR: speed selector (slow, medium, fast speed)

Operational states

The MT Dry 800 has a bright LED, inside the main body, which can show one of three different colours depending on its operational state.

- + Run state (white LED). Indicates that the machine is ready to operate. Select the desired speed, the operating time and press the green (ON) switch to run it. At any time, pressing the red switch (OFF) stops operation and the run switch will be reset.

Warning: In order for the equipment to remain in operation after pressing the green run (ON) switch, you must select an operation time on the timer from 0 to 30 min.

- + Emergency stop state (red LED) Indicates that the emergency button is latched, that is to say active. The machine cannot operate and will not resume, even if the green run switch (ON) is pressed. To deactivate this state, you must unlatch the emergency button, thus returning to the reset state.

Important: Remember that the emergency button can also be activated at any time in the other two states described in this section.

- + Reset state (blue LED). Indicates that the machine needs to reset. In this state, the machine will not operate, even if the green run switch (ON) is pressed. To deactivate and go to the run state, you must press the blue reset switch.

As a security measure, if one of the following conditions is met:

- An unexpected restoration of the electricity supply.
- An opening of the main swing hatch.
- Overheating or motor abnormality.

The reset state will be activated and the MT Dry 800 motor will switch off and stay off, even if power is resumed or the green run switch (ON) is pressed.

Raw material loading and unloading

The main body of the machine can be tilted to facilitate raw material loading and unloading tasks. You must turn the knob located on the back, as shown in the following image, to loosen the securing mechanism of the main body to rotate the machine. Once the desired inclination is reached, turn the knob, this time in the opposite direction to secure it again.

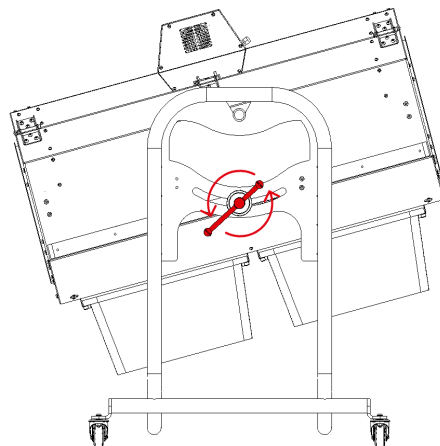

Cutting Conditions

The factors described below can significantly alter the quality of the cut.

Raw material capacity

For optimal cutting, it is recommended to load the drum to half of its capacity. An insufficient quantity of product can cause a high deterioration of the flowers and a heterogeneous cut.

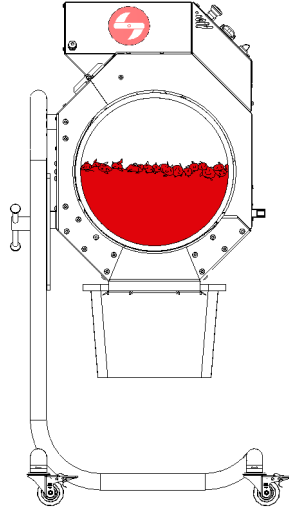

Barrel speed

The machine has three different barrel rotation speeds (slow, medium and fast). Knowing which of them is correct for the flower type and size can affect the quality of the cut.

Operating time

It is very important that the raw material to be processed remains for the necessary time inside the drum for a homogeneous cut because otherwise it will deteriorate further. As a general recommendation, the flowers should remain in the drum for 12-15 minutes to obtain the desired cut. It should be taken into account that the operating time will depend on the selected working speed, the variety, the size and the residual moisture content of the flower.

IMPORTANT: The use of eye protectors and safety gloves is recommended.

Quality control

The appearance of the processed flowers at the end of the trimming must be reviewed. If the result is not as desired, they should be returned to the barrel.

When the necessary cutting time compared to previous batches has increased and/or the quality of the flower has deteriorated, the machine may need prompt cleaning. Later sections of this manual describe this process in detail.

Safety

The MT Dry 800 is equipped with a safety device that guarantees the protection of the operator during use. This consists of a coded magnetic actuator. When the main swing hatch is properly closed, the two parts of the actuator are in contact and the machine is allowed to start. As soon as the hatch is opened by the front closure, the two parts of the actuator are no longer in contact and the machine switches off automatically. In this case, the machine must be reset to be able to restart.

As a security measure, if one of the following conditions is met:

- An unexpected restoration of the electricity supply
- An opening of the main swing hatch
- Overheating or motor abnormality

the machine goes into reset status and the MT Dry 800 motor shuts down and stays off, even if the electric current is resumed or the green run switch (ON) is pressed.

The MT Dry 800 also has an emergency stop that allows machine operation to be stopped at all times. In the emergency stop state, the motor switches off and remains off, even if power is resumed or the green run switch (ON) is pressed.

Maintenance

IMPORTANT: Maintenance work must always be carried out with the machine stopped and with the electricity supply disconnected. Always wear protective gloves for maintenance operations.

To obtain a desired nominal amount of product and efficient use of the equipment, the equipment must be cleaned regularly. The intensity and frequency of cleaning will depend on the conditions of the raw material processed. Master Products recommends cleaning the drum and blade at least once every 4 hours of operation. For optimal cleaning, use hot water, a soapy sponge and Master Clean liquid. We recommend cleaning and sanitizing the other parts of the machine at the end of each working day (8-12 h).

Cleaning

IMPORTANT: To perform this operation, it is essential to wear protective gloves and follow the safety recommendations.

- 1 First, press the red stop switch (OFF) to switch off the machine. Then disconnect it from the electricity supply by unplugging it. **IMPORTANT:** The machine must be stopped and disconnected before manipulating it.

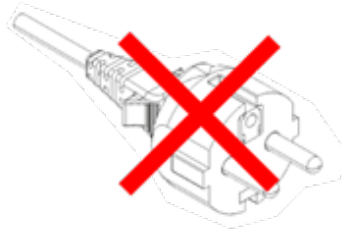

- 2 Remove the two side covers and the two plastic boxes from the machine to remove any raw material residues in them.

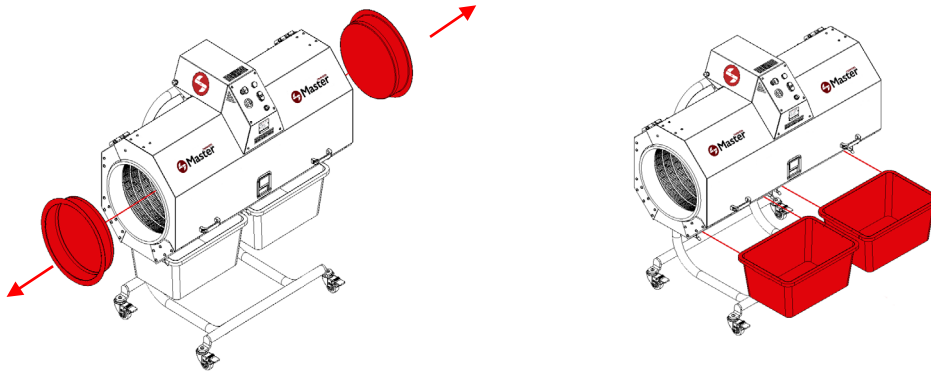

- 3 Open the main swing hatch of the machine via the front closure.

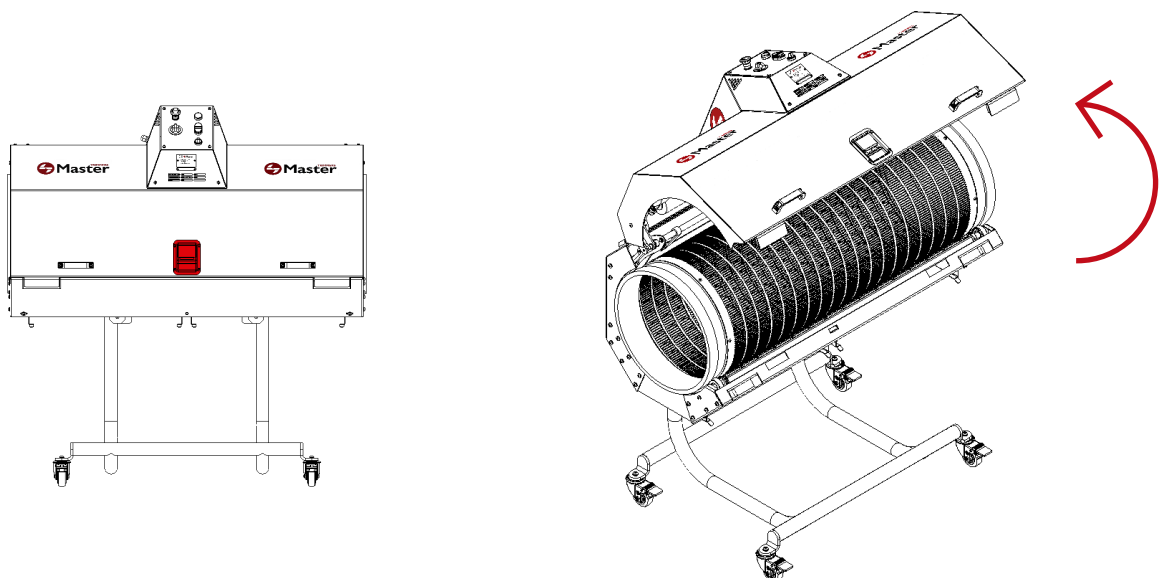

- 4 Between two people, hold the barrel by the ends, remove it from the inside of the machine and rest it vertically on the ground. If a hydro-cleaning machine is used for cleaning, it is important that it does not work under pressure to prevent damage. It is important to clean the barrel on both sides, that is, inside and out.

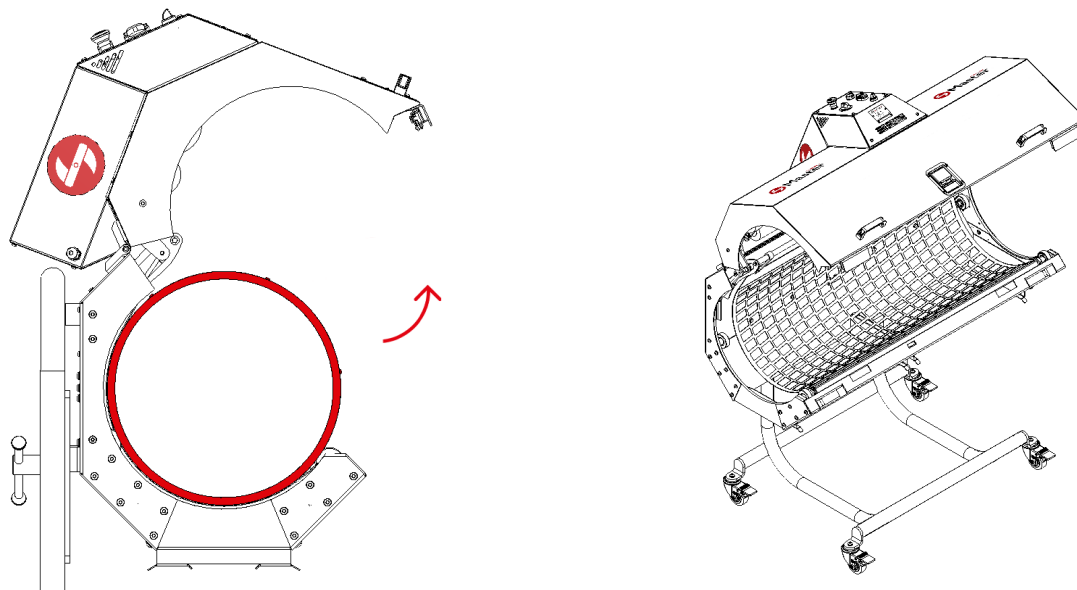

- 5 Disassemble the snap fasteners of the five straps that hold and tension the blade at its upper end, as shown in the following pictures.

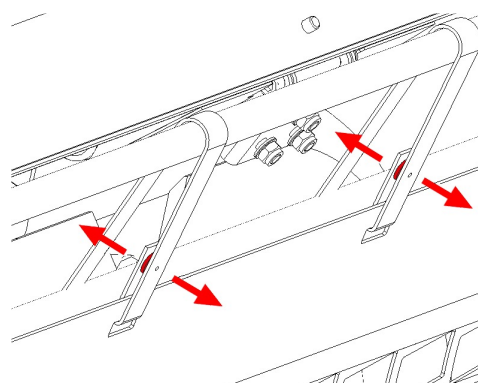
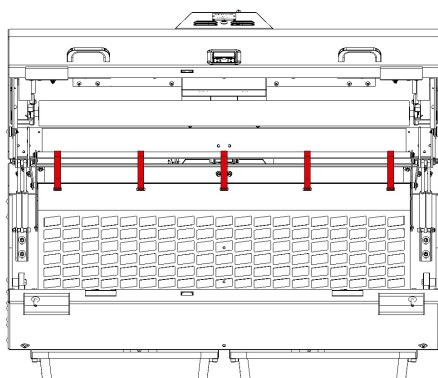

- 6 Insert your hands into the two slots on the lower part of the main body of the machine that appears in the following images. Firstly, lift the metal base of the blade and, secondly, pull it outwards to release it. Once the blade is completely removed, proceed to clean it.

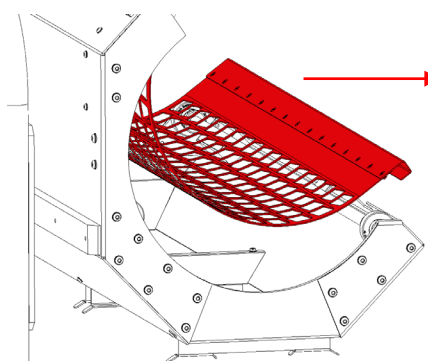
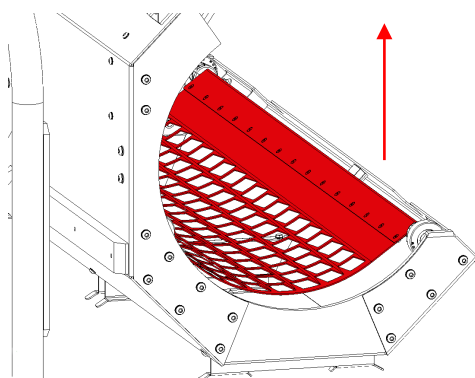
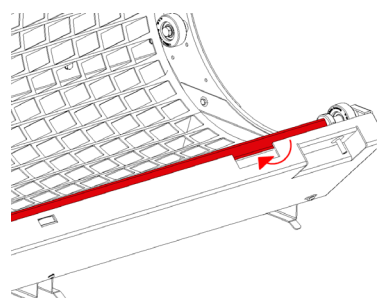
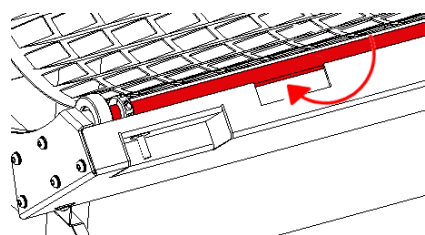

- 7 Finally, extract the brush by holding it at both ends and pulling it perpendicular to the supports as shown in the following image. The brush will come free and can be cleaned separately.

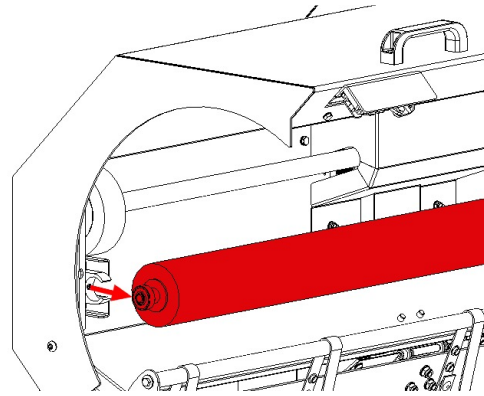
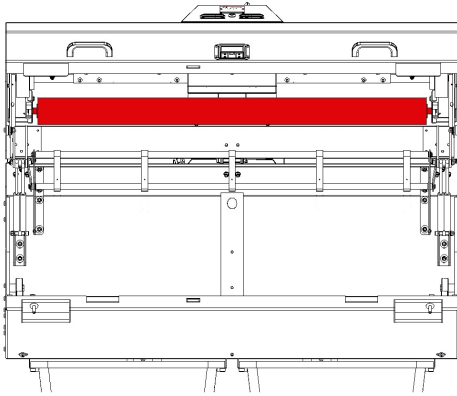

- 8 Once all the previous actions have been carried out the remains of raw material present in the equipment can be removed using a hydro-cleaning machine. It is important to pay special attention to the following components:

- Electrical components
- Control panel
- Sensors, LEDs
- Bearings, etc.

which must not be sprayed directly or under pressure with water because they are sensitive and can be damaged by possible impacts.

- 9 Once the cleaning process is finished and the parts are completely dry, reverse the previous steps to reassemble the machine. Firstly, mount the brush by grasping it at both ends and insert it into the supports, exerting perpendicular pressure.

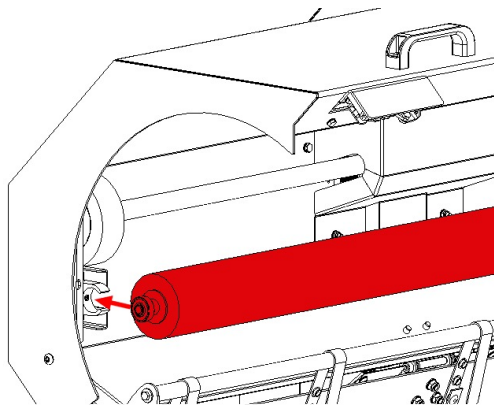

Then, place the metal part of the blade on top of the lower shaft, pass the ends of the elastic tensioning straps through the horizontal slots in the upper part of the blade and fasten the snap fasteners.

- 10 Then, place the metal part of the blade on top of the lower shaft and assemble the hooks of the elastic tensioning straps in the horizontal slots on the upper part of the blade.

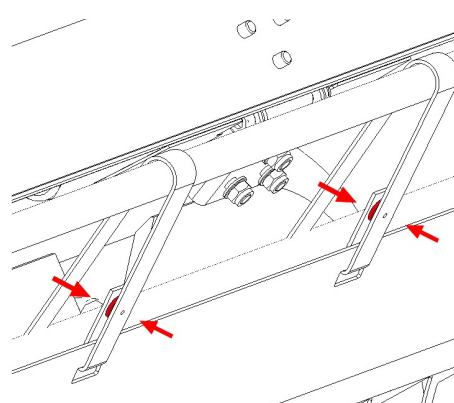
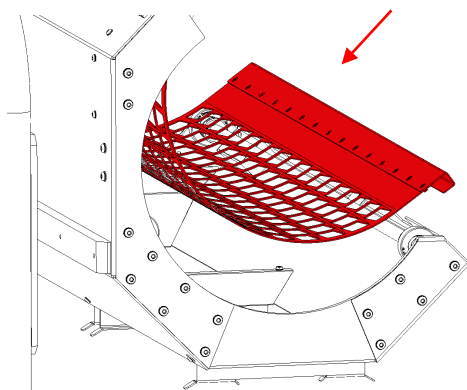

- 11 Next, hold the barrel between two people by its ends and insert it inside the machine. It is very important that the slots at both ends rest correctly on the four rollers on the sides of the inside of the equipment, as shown in the following image. Failure to do so may cause mechanical damage to the machine and its malfunction.

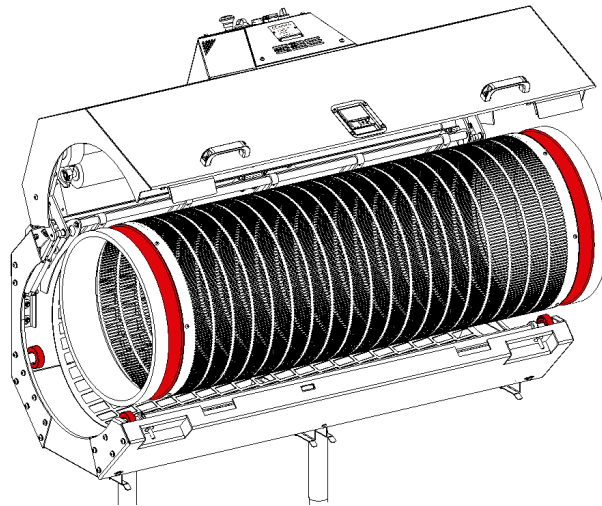
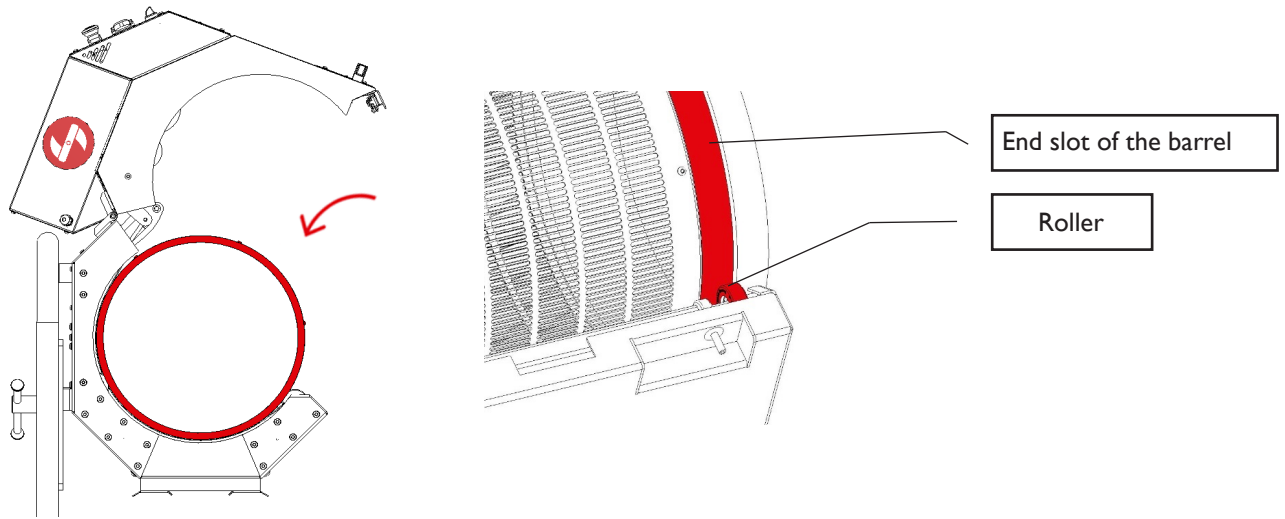

- 11 Then close the main swing hatch, fit the two barrel side covers and the two collection boxes.

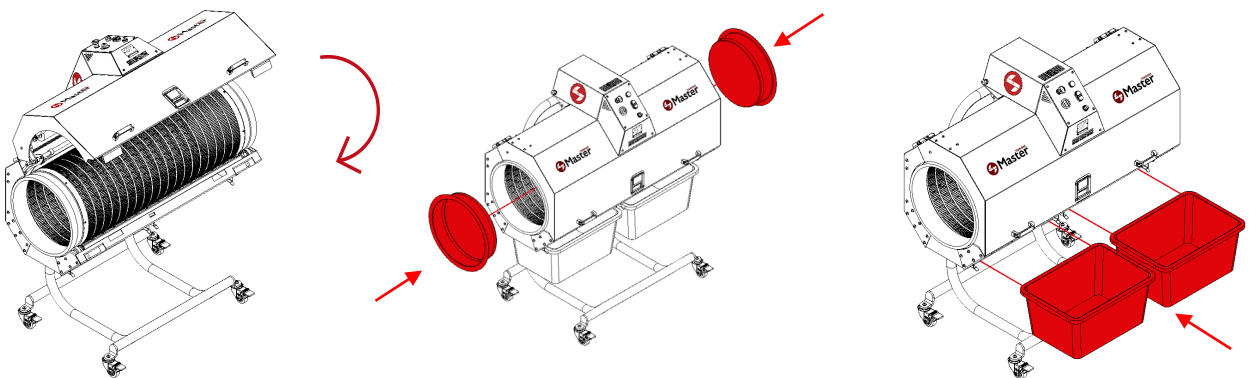

- 12 Finally, reconnect the equipment to the electricity supply, to make it fully operational again.

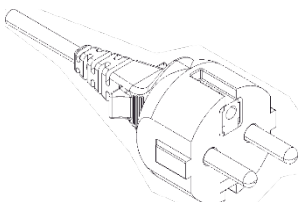

IMPORTANT: Make sure that the electrical cable is perfectly positioned, without forming loops that could cause tripping.

Mounting/Dismounting the blade

The Master Dry 800 is equipped with five elastic straps to easily exchange the blade

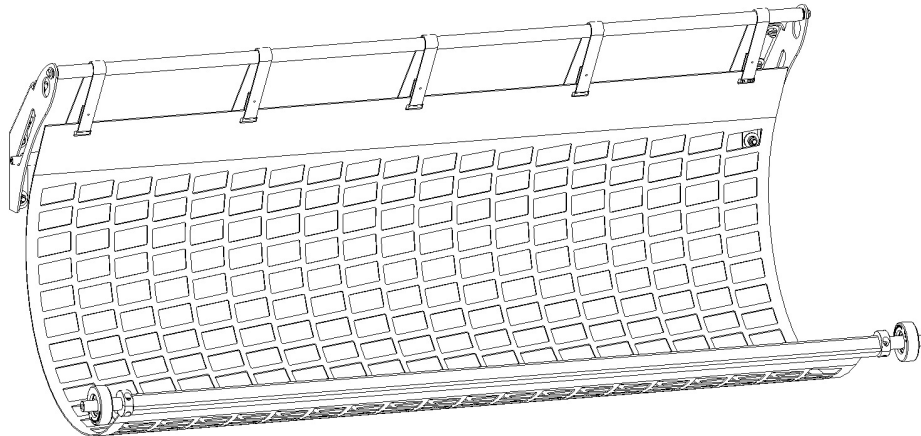

Each of them has a snap button at both ends and are equally spaced along the upper and lower shaft of the blade assembly.

One of the ends is introduced and fixed to the blade through the horizontal slots in the blade, thus creating a loop when snap cap is pressed against the snap socket. The other straps are fixed in the same way around the lower shaft of the same assembly, as shown in the following pictures.

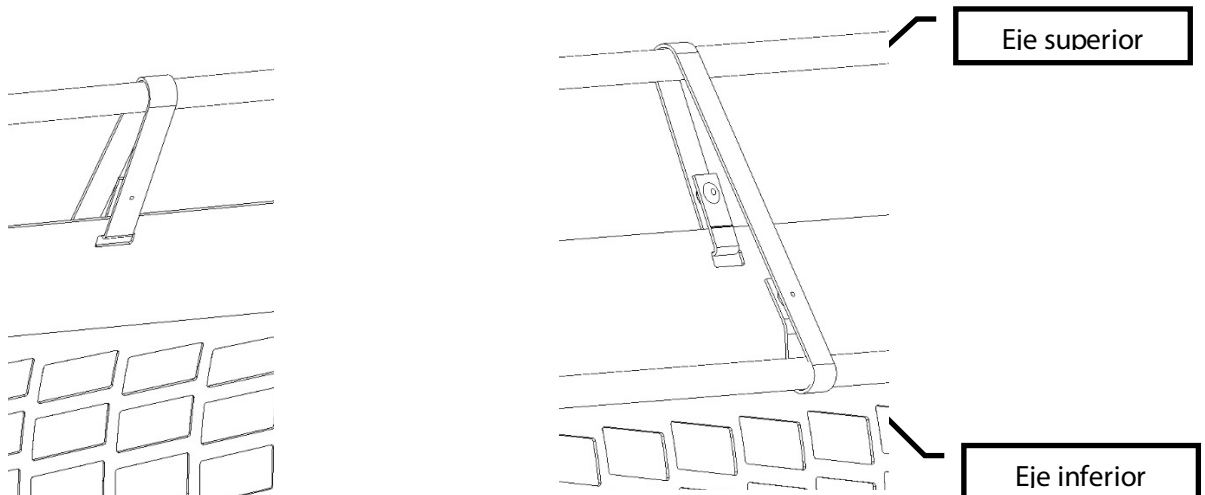

Disassembly and dismantling

- + Before proceeding with disassembly, all possible power and/or electricity sources must be cut off.
- + For disassembly and dismantling operations, use the following personal protective equipment: gloves and protective glasses.
- + Covers, flexible ducts and components made of plastic material (or any non-metallic material) must be disassembled and disposed of separately.
- + The electrical components must be disassembled for reuse, if they are in good condition or, if possible, checked and recycled.
- + Take the components to an authorized recycling centre so that they are recycled and/or disposed of in an environmentally safe way. Recycle unwanted materials instead of disposing of them.

Waste disposal

Waste must be disposed of according to the corresponding national regulations.

Residual risks

Reason	Danger	Remaining risk	Preventative measures
Not wearing eye protection	Expulsion of particles	Possible face and eye injuries	Wear protective glasses
Removing safety devices or protections	Mobile parts could trap clothing and/or limbs	Danger of serious injury or amputation	Do not remove protective elements

General details

Model	MT Dry 800
Power	550 W
Year of manufacture	2022
Country	España
Company name	MASTER PRODUCTS INOXIDABLE, S.L.
Address	Veinat de la Banyeta nova, 10
City	Palol de Revardit
Telephone number	(+34) 972 299 355
Email	info@masterproducts.es
Website	www.masterproducts.es

Contenido

36	MT Dry 800 Indicazioni generali Scopo del manuale Dove conservare il manuale Garanzia Contenuto della cassa	37	Istruzioni di sicurezza di base Simboli di sicurezza Sicurezza dell'operatore Chi può utilizzare la MT Dry 800 Riparazione dell'apparecchiatura Arresto dell'apparecchiatura
38	Esclusioni di responsabilità Trasporto Collegamenti elettrici Posizionamento	39	Avviamento Montaggio della MT Dry 800 Sistema di tensionamento/detensionamento lama
40	Controlli da eseguire prima del collegamento dell'unità	41	Funzionamento della macchina Condizioni del prodotto Preparazione del prodotto Come usare l'apparecchiatura Cuadro di comando
42	Stati operativi Carico e scarico del prodotto	43	Condizioni di taglio
44	Controllo qualità Sicurezza Manutenzione	45	Pulizia
49	Smontaggio e smantellamento Montaggio/smontaggio della lama	50	Smaltimento dei rifiuti Rischi residui Dati generali
51	DICHIARAZIONE DI CONFORMITÀ CE		

MT Dry 800

La MT Dry 800 è un'apparecchiatura progettata per la produzione su larga scala. Offre tre velocità di taglio ed è in grado di lavorare qualsiasi tipo di varietà di fiori essiccati, assicurando una produzione testata di 45 kg/ora. Il sistema basculante rende facile il processo di carico e scarico del tamburo ad alta capacità. Il design dei meccanismi e dei componenti permette di ottenere un taglio di alta precisione, preservando bellezza e qualità dei fiori trattati.

Indicazioni generali

Scopo del manuale

Il presente manuale di istruzioni consente all'utente di acquisire dimestichezza, fornendo le seguenti informazioni:

- + Assemblaggio della macchina
- + Uso della macchina
- + Linee guida di sicurezza
- + Manutenzione

Dove conservare il manuale

Conservare il manuale di istruzioni in prossimità della macchina. Le istruzioni devono essere sempre a portata di mano. Devono essere conservate in un luogo asciutto e sicuro.

Garanzia

Master Products offre una garanzia di 5 anni su qualsiasi parte difettosa di tutte le sue apparecchiature, a condizione che tale difetto non sia dovuto a uso improprio e/o mancanza di manutenzione. Ai fini dell'applicazione della garanzia è indispensabile presentare la fattura di acquisto e contattare il produttore (info@masterproducts.es).

Contenuto della cassa

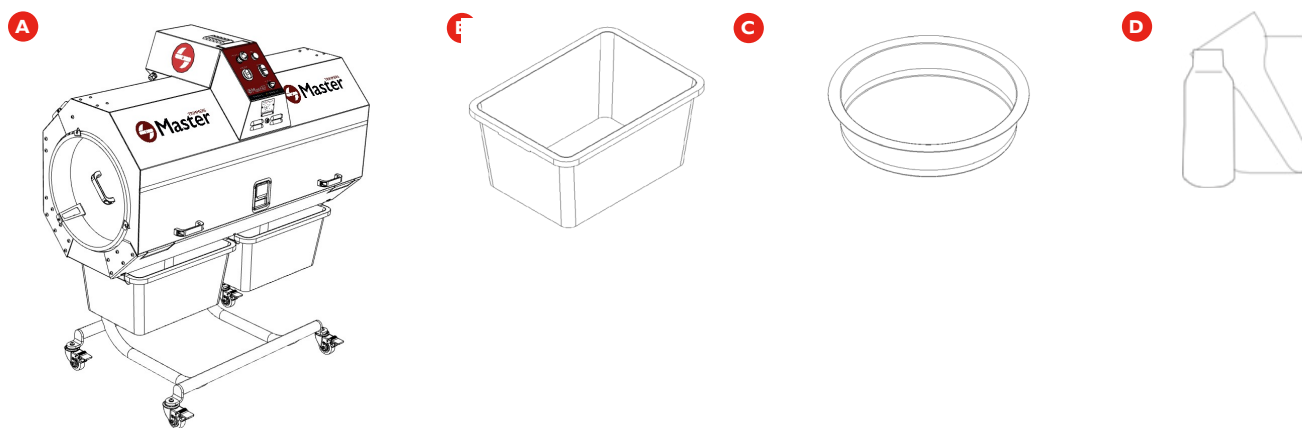

- A** Pelatrice (1 unità)
- B** Cassa da 55 litri (2 unità)
- C** Coperchio del tamburo (2 unità)
- D** Kit di pulizia (1 unità)

Istruzioni di sicurezza di base

Simboli di sicurezza



PERICOLO

Questo simbolo informa dell'esistenza di un possibile pericolo imminente per l'integrità fisica e la vita delle persone. La mancata osservanza di queste indicazioni può comportare gravi conseguenze dovute a possibili lesioni con pericolo di morte.



AVVERTENZA

Questo simbolo informa dell'esistenza di un possibile pericolo imminente per l'integrità fisica e la vita delle persone. La mancata osservanza di queste istruzioni può causare danni alla macchina e infortuni all'operatore.



NOTA

Questa indicazione riporta consigli e informazioni particolarmente utili e fornisce indicazioni importanti per il corretto uso della macchina. La mancata osservanza di queste indicazioni può portare a un uso improprio della macchina in questione.

Sicurezza dell'operatore

- + Con questa macchina possono essere trattate solo piante secche, indipendentemente dal fatto che siano erbacee e/o semilegnose. L'utilizzo con piante di tipo diverso può causare lesioni all'utente e all'apparecchiatura.
- + È consentito l'uso della macchina esclusivamente indossando guanti e occhiali di sicurezza. Durante il lavoro non indossare mai indumenti ampi, capelli sciolti, braccialetti, ciondoli ecc.
- + Non lavorare sotto l'influenza di alcol e/o droghe.
- + Utilizzare la macchina solo se è in perfette condizioni, per evitare rischi per gli operatori.
- + I dispositivi di sicurezza, come interruttori, griglie, protezioni, serrande, telai, non possono in nessun caso essere smontati.
- + Prima di effettuare qualsiasi intervento di manutenzione sulla macchina, è necessario spegnerla e scollegarla dall'alimentazione elettrica.

Chi può utilizzare la MT Dry 800

La MT Dry 800 può essere utilizzata solo da persone che abbiano letto e compreso il presente manuale d'uso e manutenzione. L'uso della macchina da parte di personale non formato oppure un uso non corretto possono produrre diversi rischi.

Riparazione dell'apparecchiatura

Solo un tecnico qualificato può smontare e riparare l'unità e installare nuovi componenti. Nel caso in cui la macchina rientri nel periodo di garanzia, solo un tecnico Master Products potrà effettuare interventi sulla stessa senza rendere nulla la garanzia.

Arresto dell'apparecchiatura

La macchina MT Dry 800 si arresta premendo l'interruttore rosso apposito (OFF) abilitato sul quadro di comando posto nella parte anteriore dell'apparecchiatura e/o sull'interruttore di arresto di emergenza, posto nello stesso punto. L'arresto avviene anche se si apre la serranda a battente principale.

Prima di effettuare qualsiasi intervento di manutenzione sulla macchina, è necessario scollegarla dall'alimentazione elettrica.

L'unità deve essere spenta e scollegata immediatamente dalla corrente elettrica nel caso si noti un funzionamento anomalo.

Esclusioni di responsabilità

È fatto divieto di apportare qualsiasi modifica alle macchine Master Products senza l'approvazione del produttore. Eventuali modifiche apportate alle macchine rendono nulla la garanzia del produttore, che declina ogni responsabilità per ogni guasto o incidente che ne possa derivare.

Durante il periodo di garanzia, le macchine Master Products possono essere smontate e riparate solo da meccanici del produttore o da loro rappresentanti ufficiali.

L'operatore che utilizza la macchina deve assicurarsi che il materiale trattato venga regolarmente asportato, in quanto eventuali residui possono causare ostruzioni e di conseguenza il malfunzionamento della macchina

Trasporto



Cassa 153 x 87 x 170 cm = 308 kg // Peso netto MT Dry 800 = 206 kg

Collegamenti elettrici



230V / 50-60 Hz monofase

Posizionamento



La macchina MT Dry 800 deve essere posizionata su una superficie in piano e senza irregolarità, per garantirne la stabilità e l'ergonomia per l'utilizzatore durante il lavoro. La macchina è adatta per l'uso in ambienti interni; in nessun caso la sezione elettrica deve essere esposta all'acqua e/o all'umidità.

Avviamento

Montaggio della MT Dry 800

La MT Dry 800 viene fornita completamente protetta e imballata in una cassa. È innanzitutto necessario aprire la cassa e verificare tutto il materiale ricevuto. Si consiglia di posizionare la macchina e tutti i componenti forniti su una superficie in piano, con spazio sufficiente per il montaggio.

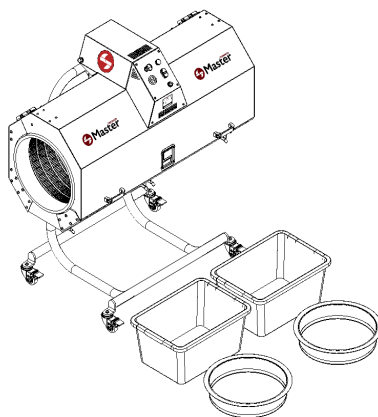

Successivamente, posizionare le casse (B) nella parte inferiore dell'apparecchiatura (A), dove sono forniti a questo scopo tre supporti, come mostrato nella figura seguente. Assicurarsi che le casse siano ben centrate e appoggiate sui supporti. Il prodotto tagliato proveniente dal tamburo verrà scaricato nelle casse, ciascuna da 55 litri.

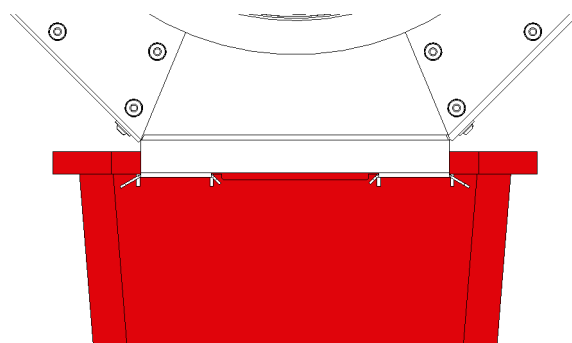
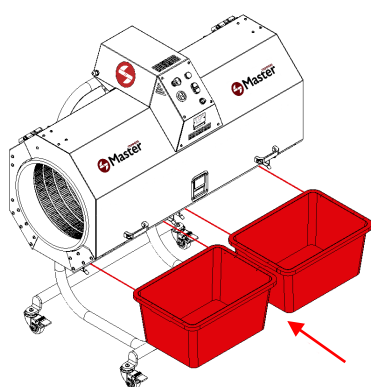

Applicare i due coperchi laterali (C) alle estremità del tamburo, per mantenere il prodotto all'interno mentre la macchina è in funzione.

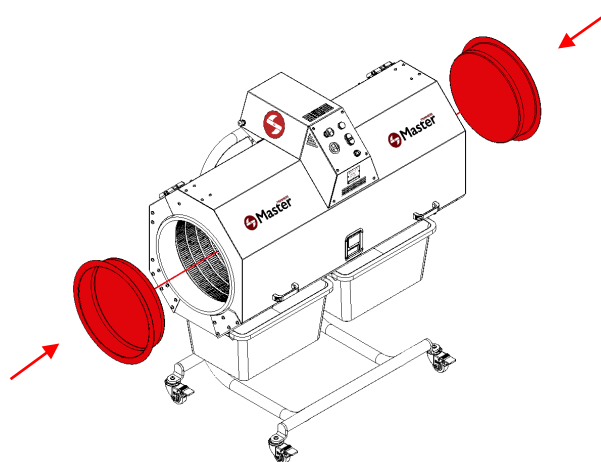

Il corpo principale della macchina è inclinabile per facilitare il carico e lo scarico del prodotto. Guardando verso il quadro di comando principale della macchina, per impostazioni di fabbrica il lato che viene inclinato è il sinistro. Qualora si desideri inclinare il corpo principale sul lato opposto, è necessario applicare il fermo di livellamento su tale lato del banco di lavoro, come mostrato nella figura seguente.

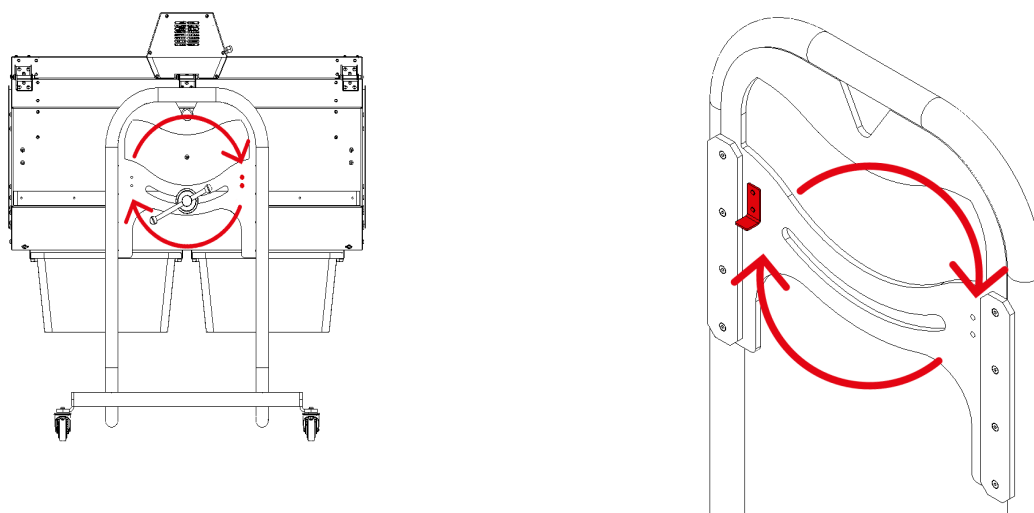

Collegare infine il cavo di alimentazione della macchina alla presa di corrente elettrica. **IMPORTANTE:** verificare che il cavo elettrico sia correttamente posato e che non si formino anse che potrebbero fare inciampare le persone.

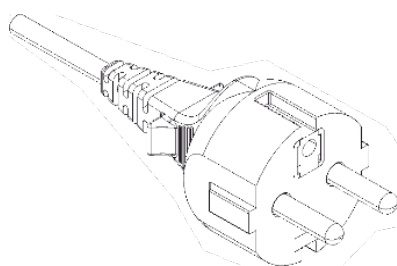

Controlli da eseguire prima del collegamento dell'unità

Di seguito si riporta una descrizione dei vari controlli da effettuare prima di collegare la macchina alla corrente elettrica e di iniziare i lavori:

- + Verificare che il tamburo sia allineato e che le scanalature alle estremità poggino correttamente sui cuscinetti, come mostrato nella figura seguente.

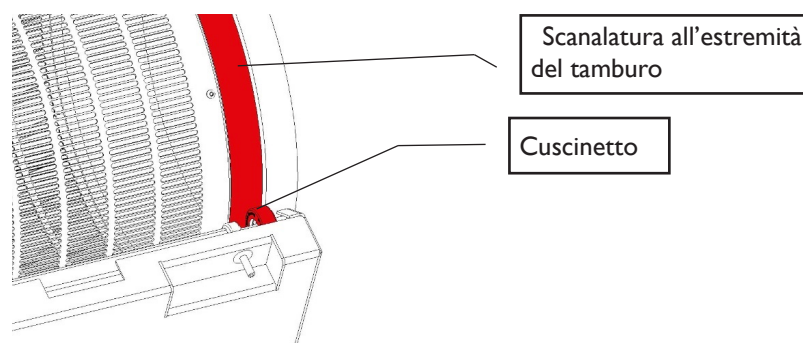

- + Assicurarsi che i due coperchi siano posizionati correttamente.
- + Verificare che l'apparecchiatura sia allo stato di marcia (LED bianco).

Funzionamento della macchina

La MT Dry 800 non può essere modificata dall'utente. Se si eseguono operazioni sulla macchina, che si tratti di manutenzione, regolazione, configurazione ecc., è essenziale rispettare le norme di sicurezza indicate nel presente manuale.

Condizioni del prodotto

La MT Dry 800 è stata progettata per funzionare con tutti i tipi di fiori secchi contenenti tra il 6% e il 10% di umidità. Tutti i fiori con caratteristiche diverse non potranno essere trattati con la massima efficacia.

Preparazione del prodotto

Per poter lavorare con la MT Dry 800 è indispensabile separare preventivamente i fiori secchi dai rami. Questo processo può essere eseguito manualmente o accelerato con un'unità ad alto volume come il modello Master Bucker 200 o il Master Bucker 500, commercializzati da Master Products.

Come utilizzare la macchina

Prima di iniziare a lavorare con la MT Dry 800, è molto importante conoscere le funzioni degli interruttori del quadro di comando e gli stati operativi dell'apparecchiatura.

Quadro di comando

Il quadro di comando presenta i seguenti elementi:

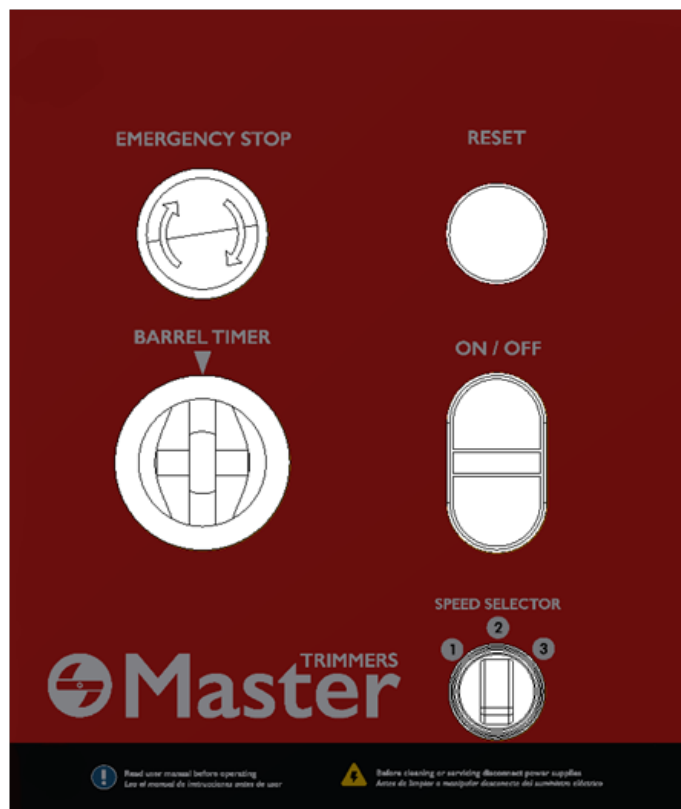

1. EMERGENCY STOP: arresto di emergenza
2. RESET: pulsante di riarmo
3. BARREL TIMER: temporizzatore (da 0 a 30 min)
4. SWITCH ON-OFF: pulsante di marcia-arresto
5. SPEED SELECTOR: selettore di velocità (lenta, media, veloce)

Stati operativi

La MT Dry 800 è dotata di un indicatore LED nel corpo principale, che può assumere tre diversi colori, a seconda dello stato operativo in cui si trova la macchina.

- + **Stato di marcia (LED bianco).** Indica che la macchina è pronta all'uso. Per metterla in funzione è necessario selezionare la velocità desiderata, il tempo operativo e premere l'interruttore verde (ON). In qualsiasi momento, premendo l'interruttore rosso (OFF) si arresta la macchina, che può riprendere a funzionare con l'interruttore di marcia.

Attenzione: per mantenere in funzione l'apparecchiatura dopo aver premuto l'interruttore di marcia (ON) verde, è necessario che nel timer sia stato selezionato un tempo operativo da 0 a 30 min.

+ Stato di arresto di emergenza (LED rosso). Indica che il pulsante di emergenza è in posizione di blocco, ovvero è attivo. La macchina non può funzionare e non riprenderà a operare, neppure premendo l'interruttore verde (ON) di marcia. Per uscire da questo stato, è necessario sbloccare il pulsante di emergenza, passando così allo stato di riarmo.

Importante: occorre ricordare che il pulsante di emergenza può essere premuto in qualsiasi momento, anche negli altri due stati indicati in questa sezione.

- + **Stato di riarmo (LED azzurro).** Indica che la macchina deve essere riarmata. In questo stato la macchina non funzionerà, neppure se si preme l'interruttore verde (ON) di marcia. Per uscire da questo stato e passare a quello di marcia, è necessario premere l'interruttore di riarmo azzurro.

Quale misura di sicurezza, qualora si verifichi una delle seguenti condizioni:

- Un ripristino imprevisto della corrente elettrica;
- Un'apertura della serranda a battente principale;
- Un surriscaldamento o un'anomalia del motore;

verrà attivato lo stato di riarmo, durante il quale il motore MTD800 si arresta e rimane spento anche se viene ripristinata l'alimentazione o se si preme l'interruttore verde di marcia (ON).

Carico e scarico del prodotto

Il corpo principale della macchina è inclinabile per facilitare il carico e lo scarico del prodotto. È necessario ruotare la manopola ubicata nella parte posteriore, come mostrato nell'immagine seguente, per svitare il meccanismo di fissaggio al corpo principale e poter ruotare l'apparecchiatura. Raggiunta l'inclinazione desiderata, ruotare la manopola, questa volta in senso opposto, per fissarla nuovamente.

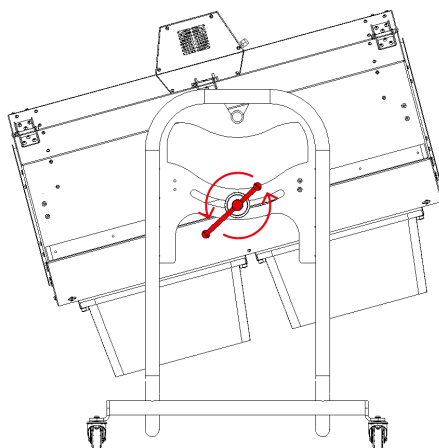

Condizioni di taglio

I fattori riportati di seguito possono alterare significativamente la qualità di taglio.

Capacità del prodotto

Per assicurare un taglio ottimale, si consiglia di caricare il tamburo fino alla metà della sua capacità. Una quantità di prodotto insufficiente può causare un elevato deterioramento dei fiori e un taglio eterogeneo degli stessi.

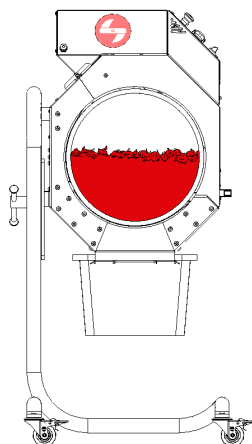

Velocità del tamburo

L'apparecchiatura presenta tre diverse velocità di rotazione del tamburo (lenta, media e veloce). Sapere quale parametro utilizzare in base al tipo e alla dimensione dei fiori può influire sulla qualità di taglio.

Tempo operativo

È molto importante che il prodotto da trattare permanga all'interno del tamburo per il tempo richiesto per un taglio omogeneo; in caso contrario, determinerà un maggiore deterioramento dello stesso. Quale raccomandazione generale, per ottenere il taglio desiderato, i fiori devono restare nel tamburo per 12-15 minuti. Tenere presente che il tempo operativo dipende dalla velocità operativa selezionata, dalla varietà, dalle dimensioni e dal contenuto di umidità presente nei fiori.

IMPORTANTE: si raccomanda di utilizzare protezioni per gli occhi e guanti di sicurezza.

Controllo qualità

È necessario verificare l'aspetto dei fiori trattati al termine del processo di pelatura. Se il risultato ottenuto non è quello desiderato, introdurla di nuovo nel tamburo.

Se il tempo di taglio impiegato rispetto ai lotti precedenti aumenta e/o se la qualità dei fuori si deteriora, è possibile che la macchina richieda il tensionamento della lama oppure una pulizia imminente. Nelle prossime sezioni del presente manuale sono descritti nel dettaglio tutti questi processi.

Sicurezza

La MT Dry 800 è equipaggiata con un dispositivo di sicurezza che protegge sempre l'operatore durante l'uso. Il dispositivo è costituito da un attuatore magnetico codificato. Quando la serranda a battente principale è correttamente chiusa, le due parti dell'attuatore sono a contatto e la macchina può essere accesa. Quando la serranda viene aperta tramite la chiusura frontale, le due parti dell'attuatore e la macchina non sono più a contatto e la macchina si arresta automaticamente. In questo caso, per tornare a utilizzare la macchina, è necessario riarmarla.

Quale misura di sicurezza, qualora si verifichi una delle seguenti condizioni:

- un ripristino imprevisto della corrente elettrica;
- un'apertura della serranda a battente principale;
- un surriscaldamento o un'anomalia del motore;

la macchina si porta allo stato di riarmo e il motore MTD800 si arresta e rimane spento, anche se viene ripristinata la corrente elettrica o se si preme l'interruttore verde (ON) di marcia.

La MT Dry 800 dispone di un arresto di emergenza che permette di arrestare la macchina in ogni momento. Allo stato di arresto di emergenza, il motore si spegne e resta spento, anche se viene ripristinata la corrente elettrica o se si preme l'interruttore verde (ON) di marcia.

Manutenzione

IMPORTANTE: gli interventi di manutenzione vanno sempre effettuati a macchina ferma e con corrente elettrica scollegata. Per eseguire qualsiasi intervento di manutenzione, indossare sempre guanti di protezione.

Per ottenere un volume nominale di prodotto desiderato e un uso efficiente della macchina, è necessaria una pulizia regolare. L'intensità e la frequenza dei lavaggi dipendono dalle condizioni iniziali del prodotto da trattare. Master Products consiglia di lavare il tamburo e la lama almeno una volta ogni 4 ore di funzionamento. Per una pulizia ottimale, utilizzare dell'acqua calda, una spugna insaponata e il liquido Master Clean. Si raccomanda di lavare e igienizzare il resto dell'apparecchiatura al termine di ogni giornata di lavoro (8-12 ore).

Pulizia

IMPORTANTE: per questa operazione è essenziale l'uso di guanti protettivi e il rispetto delle raccomandazioni di sicurezza.

- 1 Premere innanzitutto l'interruttore di arresto rosso (OFF) per arrestare la macchina. Successivamente, scollegarla dalla corrente elettrica staccando la spina. **IMPORTANTE:** la macchina deve essere arrestata e scollegata prima di poter intervenire sulla stessa.

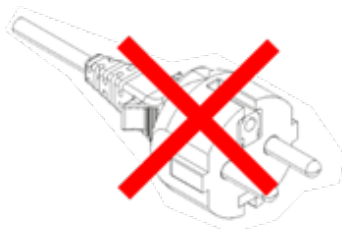

- 2 Rimuovere i due coperchi laterali e le due scatole in plastica dall'apparecchiatura per eliminare eventuali residui di prodotto qui presenti.

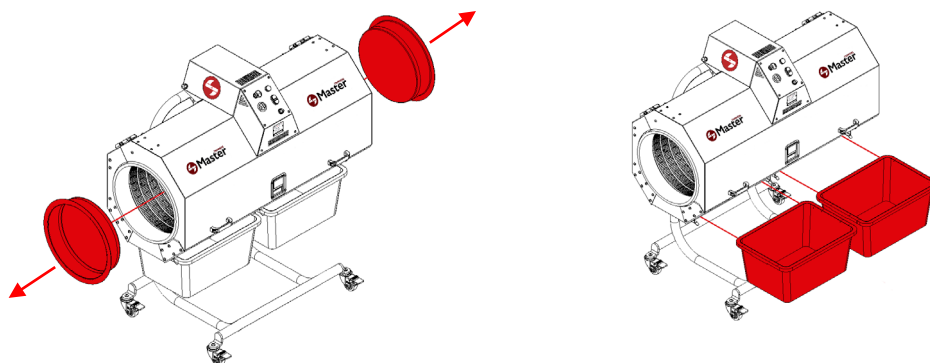

- 3 Aprire la serranda a battente principale della macchina con la chiusura frontale.

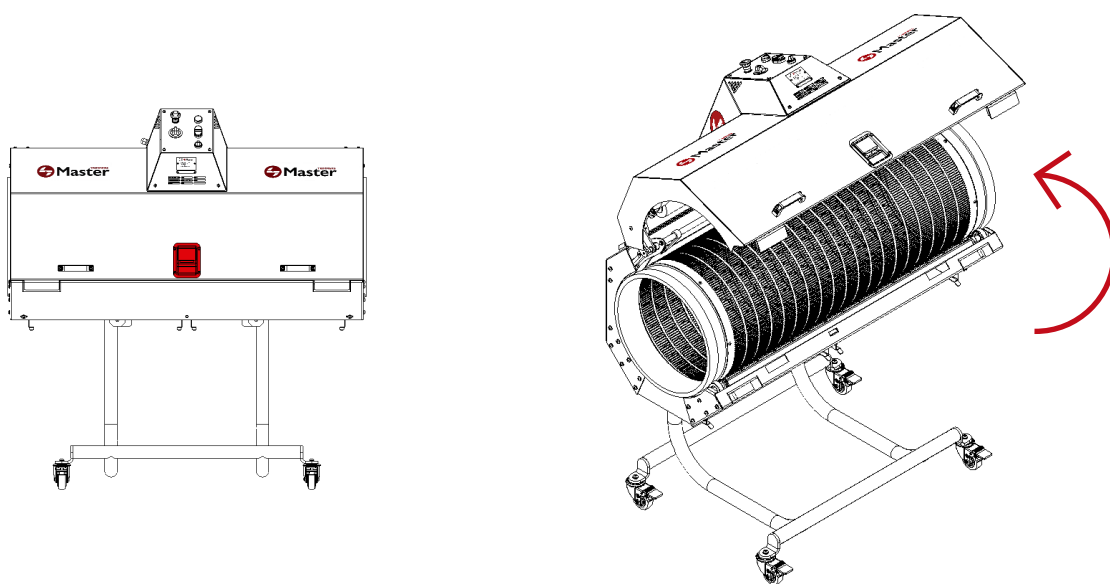

- 4 Utilizzando due persone, afferrare il tamburo dalle estremità, rimuoverlo dall'interno della macchina e appoggiarlo a terra verticalmente. Se per la pulizia viene utilizzata un'idropulitrice, è importante che questa non lavori sotto pressione perché potrebbe danneggiarlo. È importante effettuare la pulizia di entrambi i lati del tamburo, ovvero dentro e fuori.

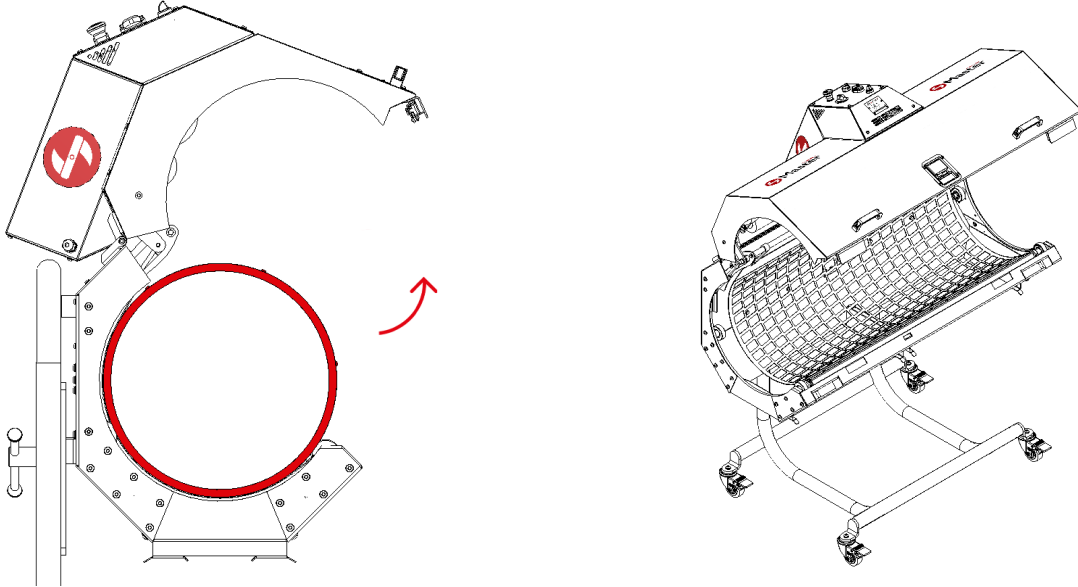

- 5 Smontare i bottoni a pressione delle cinque cinghie che tengono e stringono la lama alla sua estremità superiore, come mostrato nelle immagini seguenti.

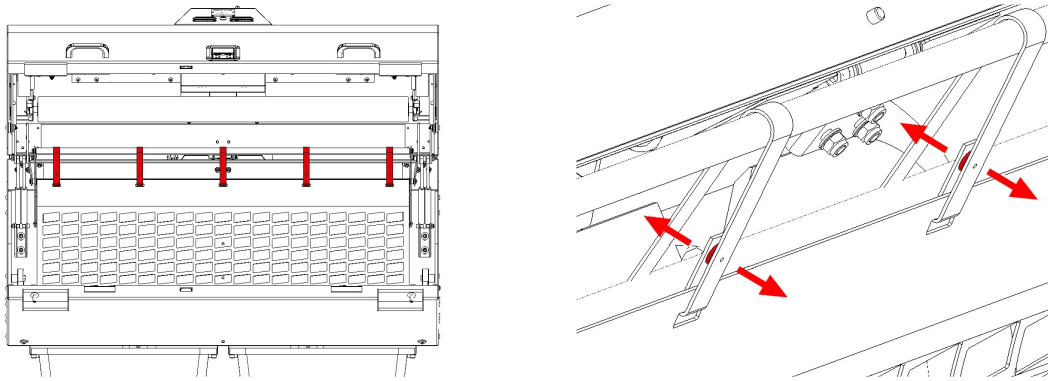

- 6 Inserire le mani nelle due scanalature presenti nella parte inferiore del corpo principale della macchina, il cui aspetto è mostrato nelle figure seguenti. Sollevare innanzitutto la base metallica di cui è provvista la lama, quindi tirarla verso l'esterno per sganciarla. Rimossa completamente la lama, è possibile procedere alla pulizia.

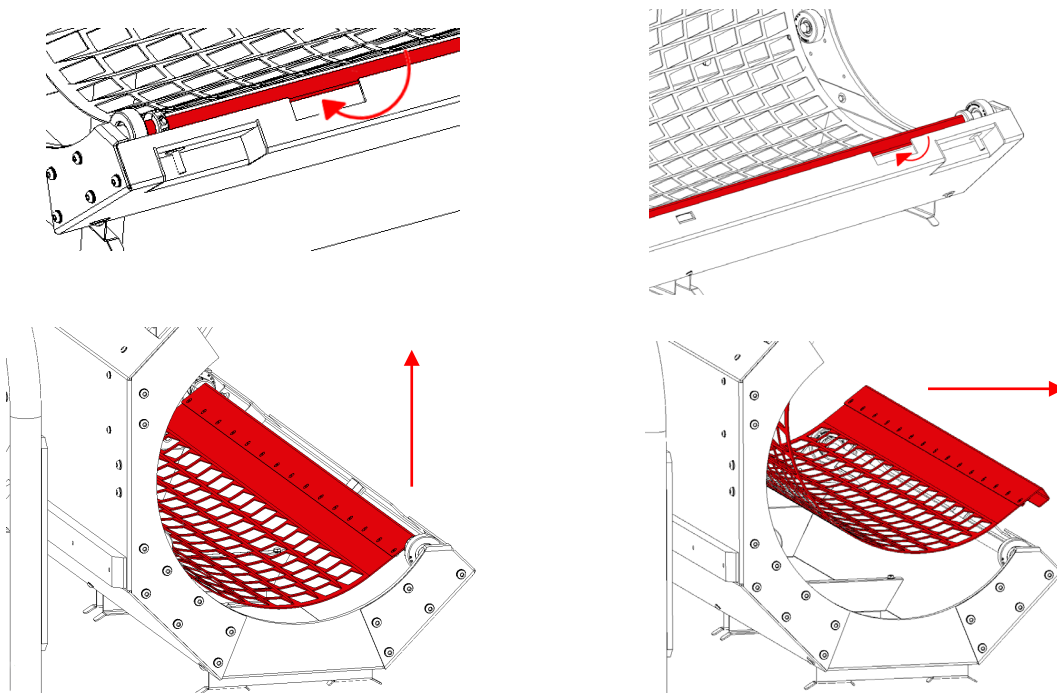

7 Estrarre infine la spazzola tenendola per entrambe le estremità e tirandola perpendicolarmente ai supporti, come mostrato nella figura seguente. La spazzola sarà libera e potrà essere pulita singolarmente.

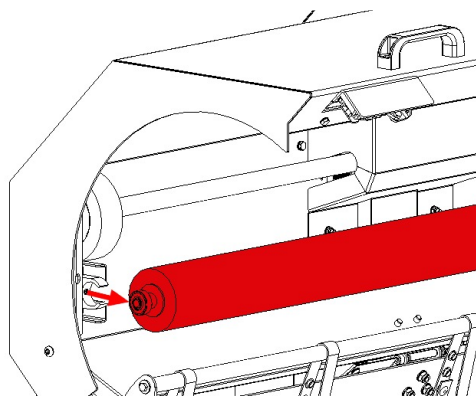
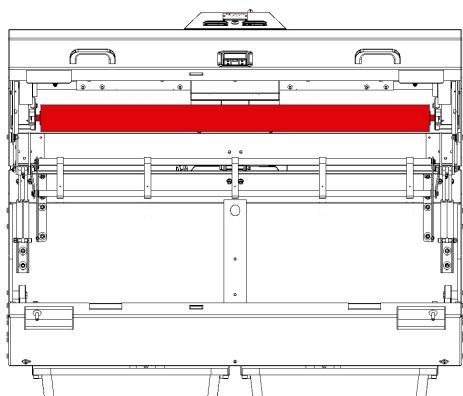

8 terminate le operazioni descritte, con l'aiuto di un'idropulitrice, rimuovere il prodotto ancora eventualmente presente nella macchina. Ai seguenti componenti deve essere riservata una particolare attenzione:

- componenti elettrici;
- quadro di comando;
- sensori, LED;
- cuscinetti ecc.;

questi non possono essere spruzzati direttamente né sottoposti a pressione con acqua poiché possono venire danneggiati, essendo sensibili a possibili impatti.

9 Terminata la pulizia e dopo aver asciugato completamente la macchina, ripetere i passaggi precedenti nell'ordine inverso per rimontarla. In primo luogo montare la spazzola afferrandola alle estremità e inserendola nei supporti (applicare una pressione perpendicolare a questi ultimi).

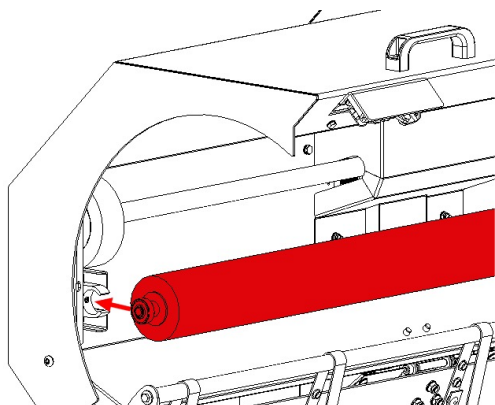

Quindi posizionare la parte metallica della lama sopra l'albero inferiore, far passare le estremità delle cinghie elastiche di tensione attraverso le fessure orizzontali nella parte superiore della lama e fissare le chiusure a scatto.

10 Successivamente collocare la parte metallica della lama sopra l'albero inferiore e montare i ganci delle cinghie elastiche di tensionamento nelle scanalature orizzontali della parte superiore della lama.

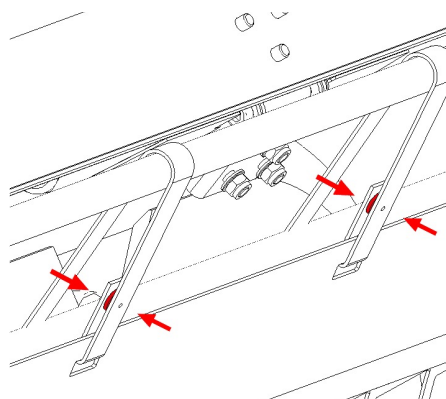
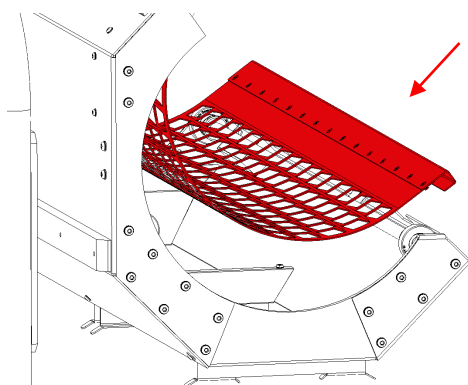

- 11 Utilizzare due persone per reggere il tamburo per le estremità e inserirlo all'interno della macchina. È di grande importanza che le scanalature alle estremità poggino correttamente sui quattro cuscinetti ai lati dell'interno della macchina, come mostrato nella figura seguente. In caso contrario, si potrebbero verificare danni meccanici alla macchina e malfunzionamenti della stessa

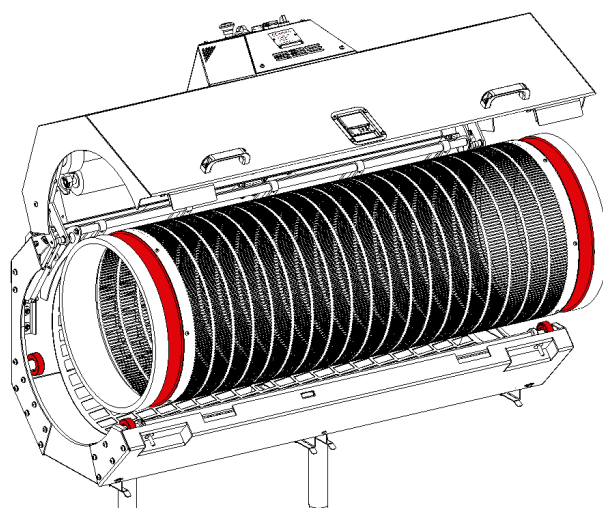
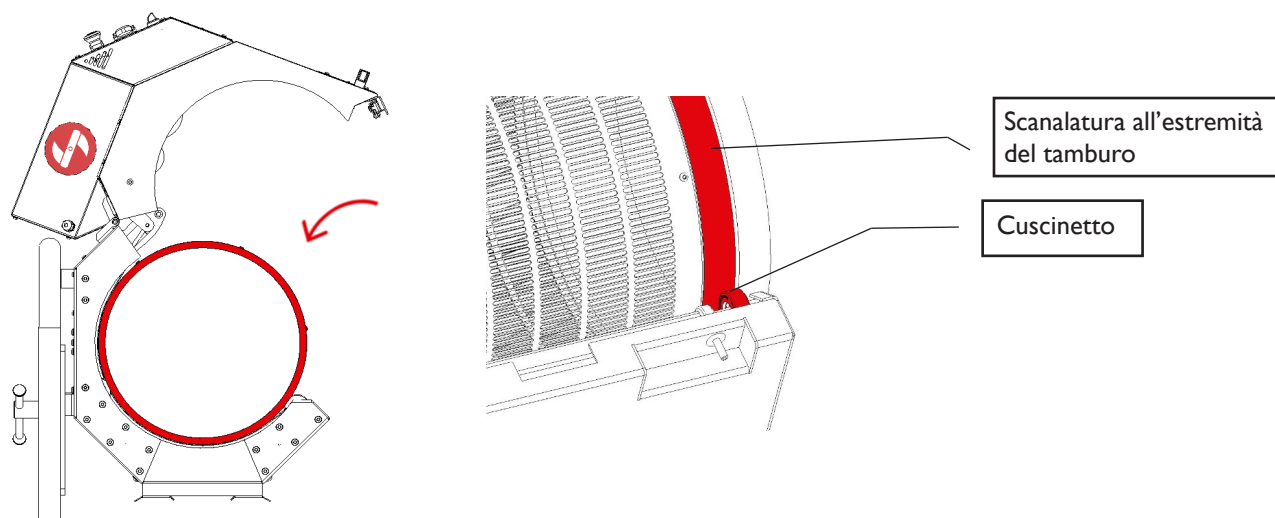

Chiudere la serranda a battente principale, montare i due coperchi laterali del tamburo e le due cassette di raccolta.

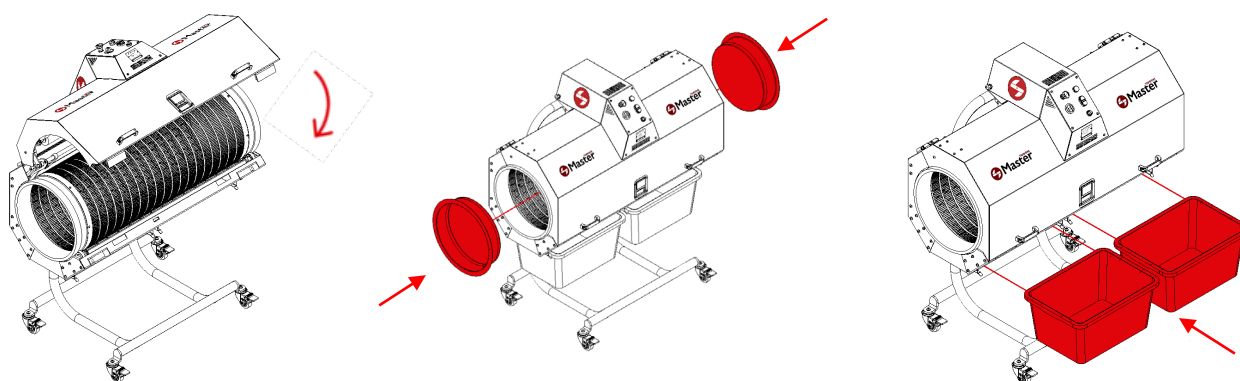

- 12 Ricollegare infine la macchina alla presa di corrente elettrica, per renderla così completamente operativa.

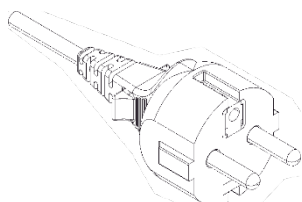

IMPORTANTE: verificare che il cavo elettrico sia correttamente posato e che non si formino anse che potrebbero fare inciampare le persone.

Montaggio/smontaggio della lama

Il Master Dry 800 è dotato di cinque cinghie elastiche per una facile sostituzione della lama.

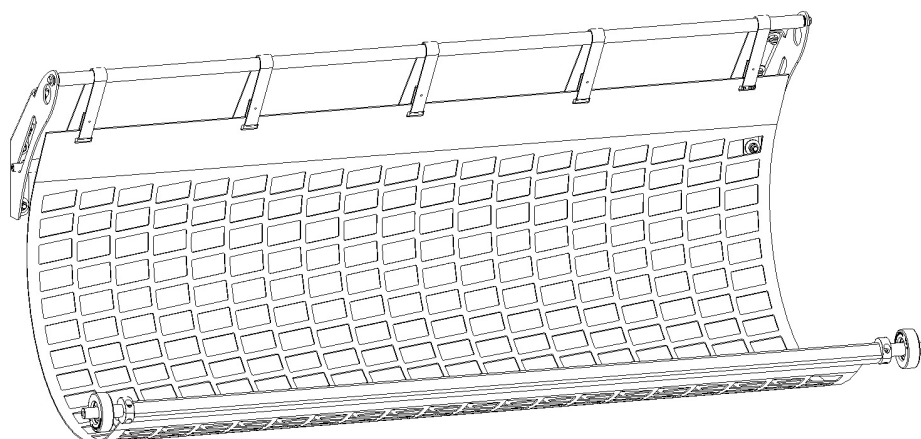

Ognuno di essi ha un perno a pressione alle due estremità e sono equamente distanziati lungo l'asse superiore e inferiore del gruppo lame. Una delle estremità è inserita e fissata alla lama attraverso le scanalature orizzontali della lama, creando un anello quando il maschio viene premuto contro la femmina del perno a pressione. Le altre estremità sono attaccate allo stesso modo intorno all'albero inferiore dello stesso gruppo, come mostrato nelle immagini seguenti.

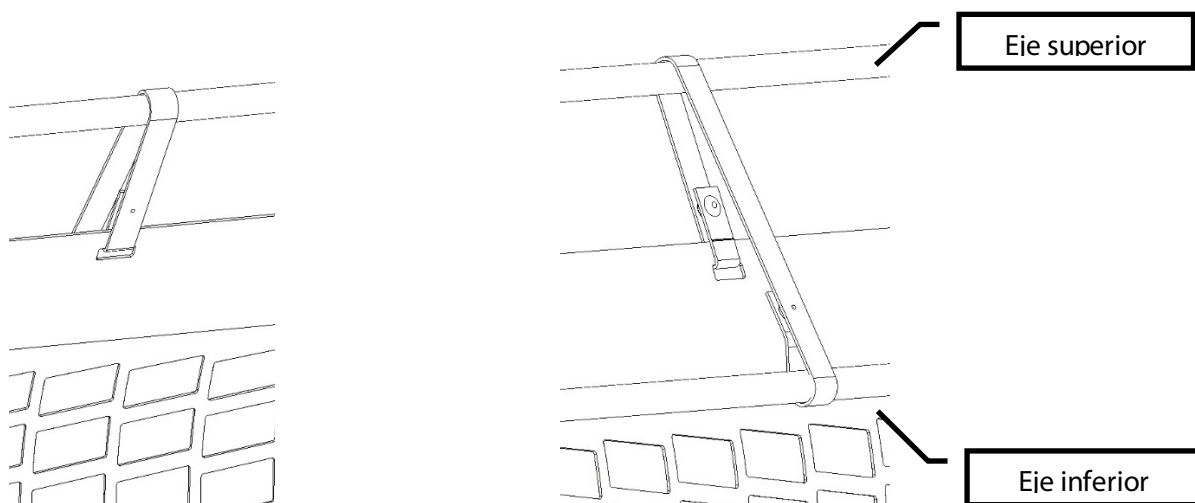

Regolazione della lama

- + Prima di procedere allo smontaggio, tutte le possibili fonti di energia e/o alimentazione devono essere scollegate.
- + Per le operazioni di smontaggio e smantellamento utilizzare i seguenti dispositivi di protezione individuale: guanti e occhiali protettivi.
- + Le coperture, i condotti flessibili e i componenti in materiale plastico (oppure qualsiasi materiale non metallico) devono essere smontati e smaltiti separatamente.
- + I componenti elettrici devono essere smontati per il successivo riutilizzo, se in buone condizioni, oppure, se possibile, revisionati e riciclati.
- + Portare i componenti presso un centro di riciclaggio autorizzato, in modo da riciclarli e/o smaltirli secondo modalità sicure per l'ambiente. Riciclare i materiali non più utilizzati anziché di smaltirli come rifiuti.

Eliminazione dei residui

Lo smaltimento dei rifiuti dovrà essere effettuato in conformità alle norme nazionali corrispondenti.

Rischi residui

Motivo	Pericolo	Rischio residuo	Misure
Mancato utilizzo di occhiali protettivi	Espulsione di elementi	Possibili lesioni al volto e agli occhi	Utilizzare occhiali protettivi
Triturazione di materiali esplosivi	Incendio ed esplosione	Possibili lesioni con rischio di ustioni	Utilizzare il materiale per lo scopo previsto
Rimuovere i dispositivi di sicurezza o le protezioni	Le parti in movimento possono intrappolare indumenti e/o arti	Possibile PERICOLO di gravi lesioni o amputazioni di arti	È vietato smontare gli elementi di protezione

Dati generali

Modello	MT Dry 800
Potenza	550 W
Anno di produzione	2022
Nazione	Spagna
Nome dell'azienda	MASTER PRODUCTS INOXIDABLE, S.L.
Indirizzo	Veinat de la Banyeta nova, 10
Località	Palol de Revardit
Teléfono	(+34) 972 299 355
Email	info@masterproducts.es
Sitio Web	www.masterproducts.es

DECLARACIÓN DE CONFORMIDAD CE THE DECLARATION OF CE CONFIRMITY DICHIARAZIONE DI CONFORMITÀ CE

La empresa / The company / L'azienda

MASTER PRODUCTS INOXIDABLE, S.L.
Veïnat de la Banyeta Nova, 10
17843 - Palol de Revardit (Girona)
Tel./Fax: (+34) 972-299-355
Email: info@masterproducts.es
N.I.F: ESB55310817



Declara bajo su única responsabilidad que la MT Dry 800 con nº de serie:
Declares under its sole responsibility that the MT Dry 800 with serial no.:
Dichiara, sotto la sua esclusiva responsabilità, che la macchina MT Dry 800, con numero di serie:

se encuentra en conformidad con la Directiva de Máquinas 2006/42/CE.
complies with the Machinery Directive 2006/42/CE.
è conforme alla Direttiva Macchine 2006/42/CE.

Normas armonizadas:
Harmonised standards:
Norme armonizzate:

- + UNE-EN ISO 12100 Seguridad en las máquinas, Principios generales para el diseño.
- + *UNE-EN ISO 12100 Safety of machinery, General principles for design.*
- + *UNI EN ISO 12100 Sicurezza del macchinario, Principi generali di progettazione.*

- + UNE-EN ISO 13875 Seguridad en las máquinas, Distancias de seguridad para impedir que se alcancen zonas peligrosas.
- + *UNE-EN ISO 13875 Machine safety, Safety distances to prevent limb hazards.*
- + *UNI EN ISO 13875 Sicurezza del macchinario, Distanze di sicurezza per impedire il raggiungimento di zone pericolose.*

Firmantes:
Signed by:
Firmatari:



Palol de Revardit, 2022



TRIM LIKE A MASTER
